

THIS OPERATING MANUAL CONTAINS IMPORTANT SAFETY INFORMATION. READ CAREFULLY AND UNDERSTAND ALL INFORMATION BEFORE OPERATING THIS DEVICE. SAVE THIS MANUAL FOR FUTURE USE.

OWNER/USER RESPONSIBILITY

The owner and/or user must have an understanding of the manufacturer's operating instructions and warnings before using this jack. Personnel involved in the use and operation of equipment shall be careful, competent, trained, and qualified in the safe operation of the equipment and its proper use when servicing motor vehicles and their components. Warning information should be emphasized and understood. If the operator is not fluent in English, the manufacturer's instructions and warnings shall be read to and discussed with the operator in the operator's native language by the purchaser/owner, making sure the operator comprehends its contents.

Owner and/or user must study and maintain for future reference the manufacturer's instructions. Owner and/or user is responsible for keeping all warning labels and instruction manuals legible and intact. Replacement labels and literature are available from the manufacturer.



⚠ WARNING



- READ, STUDY, UNDERSTAND AND FOLLOW ALL INSTRUCTIONS BEFORE OPERATING THIS DEVICE.
- INSPECT THE JACK BEFORE EACH USE. DO NOT USE JACK IF DAMAGED, ALTERED, MODIFIED, IN POOR CONDITION, LEAKING HYDRAULIC FLUID, OR UNSTABLE DUE TO LOOSE OR MISSING HARDWARE OR PARTS. MAKE CORRECTIONS BEFORE USING.
- CONSULT THE VEHICLE MANUFACTURER FOR THE TRANSMISSION'S CENTER OF BALANCE.
- SECURE THE TRANSMISSION TO THE JACK'S SADDLE WITH THE ANCHORAGE RESTRAINT SYSTEM PROVIDED BEFORE RAISING OR LOWERING THE TRANSMISSION.
- CENTER LOAD ON SADDLE. BE SURE SETUP IS STABLE BEFORE WORKING ON VEHICLE.
- SUPPORT THE ENGINE WITH A STAND BEFORE UNBOLTING THE TRANSMISSION FROM THE ENGINE.
- WEAR EYE PROTECTION THAT MEETS ANSI Z87.1 AND OSHA STANDARDS.
- DO NOT USE JACK BEYOND ITS RATED CAPACITY.
- USE ONLY ON A HARD LEVEL SURFACE.
- ADEQUATELY SUPPORT THE VEHICLE BEFORE STARTING REPAIRS.
- USE OF THIS PRODUCT IS LIMITED TO THE REMOVAL, INSTALLATION AND TRANSPORTATION IN THE LOWERED POSITION, OF TRANSMISSIONS, TRANSFER CASES AND TRANSAXLES.
- DO NOT USE ANY ADAPTERS UNLESS APPROVED OR SUPPLIED BY NAPA.
- ALWAYS LOWER THE JACK SLOWLY AND CAREFULLY.
- FAILURE TO HEED THESE MARKINGS MAY RESULT IN SERIOUS OR FATAL PERSONAL INJURY AND/OR PROPERTY DAMAGE.

SPECIFICATIONS

Low Height.....	35-1/2"
Raised Height.....	74"
Saddle Forward Tilt.....	37°
Saddle Backward Tilt.....	26°
Saddle Lateral Tilt	12° left and right
Base.....	30-1/4" square
Shipping Weight.....	143 Lbs.

OPERATING MANUAL & PARTS LIST FOR 791-7140 C

SETUP

PLEASE REFER TO THE EXPLODED VIEW DRAWING IN THIS MANUAL IN ORDER TO IDENTIFY PARTS.

1. Place the hydraulic power unit in a upright position. Secure the legs (index # 2-5) to the power unit with the (index #2-3) bolts and (index # 2-4) washers. Do not tighten bolts yet.
2. Secure swivel casters (index # 2-1 and #2-2) to leg caster brackets using washers, nuts (index # 2-6) and then tighten.
3. Tighten the eight (8) bolts that secure the legs to the power unit.
4. Place the saddle assembly (index # 3-31) on the jack's ram. Align the hole in the saddle with the hole in the ram and secure with the (index # 3-26) bolt and (index # 3-27) nut.
5. The hydraulic power unit is equipped with two reservoir fill screws (index # 1-37 and 1-38). The closed filler screw is installed in the reservoir at the factory so the jack will not leak during shipment. **IMPORTANT: REPLACE THE RESERVOIR FILLER SCREW WITH THE VENTED RESERVOIR SCREW BEFORE USING THE JACK.**
6. Sometimes air gets trapped in the hydraulic system during shipping and/or handling. Evidence of an air bound system is when pumping the foot pedal feels spongy and /or the jack will not pump full incremental strokes.

PURGING AIR FROM THE HYDRAULIC SYSTEM:

- a. Depress the release foot pedal while simultaneously pumping the jack about 15 incremental pump strokes.
- b. Remove your foot from the release pedal and pump the jack to maximum extension.
- c. If the secondary ram seems to be spongy or does not pump up normally, insert an Allen wrench in the small Allen socket set screw in the side of the secondary cylinder nut. (See Figure 1) Slightly turn the set screw in a counterclockwise direction while lightly depressing the pump pedal. This procedure is similar to bleeding air out of an automotive brake line. Repeat the procedure until there are no bubbles in the oil that escapes from behind the Allen socket set screw.
- d. Close the Allen socket set screw by turning it in a clockwise direction until tight. Repeat steps "a" and "b".
- e. If the condition seems better, repeat steps "a" through "d" until air is purged from the system.

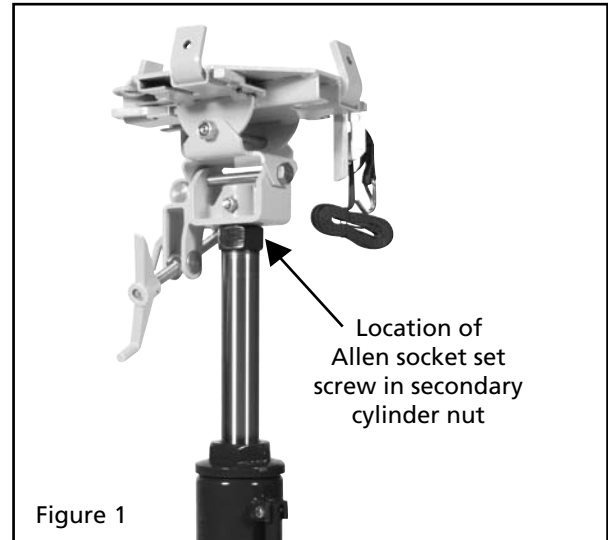

OPERATING INSTRUCTIONS

 This is the safety alert symbol used for the OPERATING INSTRUCTIONS section of this manual to alert you to potential personal injury hazards. Obey all instructions to avoid possible injury or death.

1. Lift the vehicle to the desired work height and support the vehicle in accordance with the lift manufacturer's recommended support procedure and all the instructions and warnings in this manual.
2. Use an under hoist stand rated greater than the weight of the engine to support the engine before unbolting the transmission from the engine or bolting the transmission to the engine.
3. Position the transmission jack directly under the transmission. Depress the large foot pedal up and down in order to raise the saddle to a height very close to the center of balance point of the transmission oil pan but do not touch the transmission.
4. Adjust the ratchet arms on the saddle so that the bent up section of the arms will fit in the mounting flange around the perimeter of the transmission oil pan. Slowly and gently pump the jack so the connection is made and then secure the transmission to the jack's saddle with the tie down strap provided. Sometimes it is necessary to turn the fore and aft and side to side tilt knobs so the saddle is in the proper alignment with the transmission pan before securing the load to the saddle.
5. Make sure the tie down strap is very tight when securing the transmission to the saddle and before raising or lowering the transmission.
6. Remove the transmission from the engine according to instructions in the vehicle service manual.
7. Once the transmission has been disconnected from the engine, very slowly depress the release pedal to make sure the jack's saddle and transmission do not hang up on any undercar components, wiring, fuel lines, etc. Continue to lower the jack all the way down.
8. When installing a transmission, follow the above instructions but in the applicable order and according to the vehicle manufacturer's installation procedure.

OPERATING MANUAL & PARTS LIST FOR 791-7140 C

PREVENTATIVE MAINTENANCE



This is the safety alert symbol used for the PREVENTATIVE MAINTENANCE section of this manual to alert you to potential personal injury hazards. Obey all instructions to avoid possible injury or death.

1. Always store the jack in a well protected area where it will not be exposed to inclement weather, corrosive vapors, abrasive dust, or any other harmful elements. The jack must be cleaned of water, snow, sand or grit before using.
2. Lubricate moving parts, excluding the telescopic rams, monthly with a general purpose grease.
3. It should not be necessary to refill or top off the reservoir with hydraulic fluid unless there is an external leak. An external leak requires immediate repair which must be performed in a dirt-free environment by qualified hydraulic repair personnel who are familiar with this equipment.

IMPORTANT: In order to prevent seal damage and jack failure, never use alcohol, hydraulic brake fluid or transmission oil in the jack.

4. Every jack owner is responsible for keeping the jack labels clean and readable. Use a mild soap solution to wash external surfaces of the jack but not any moving hydraulic components.
5. Do not attempt to make any hydraulic repairs unless you are a qualified hydraulic repair person that is familiar with this equipment. Repairs must be performed by an authorized service center.

TROUBLESHOOTING

PROBLEM	ACTION
1. Unit will not lift load.	Purge air from hydraulic system by following procedure under SETUP.
2. Unit will not sustain load or feels "spongy" under load.	Purge air from hydraulic system as above.
3. Unit will not lift to full height.	Purge air from hydraulic system as above.
4. Unit still does not operate.	Contact an authorized service center from enclosed list.

WARRANTY

Please contact your local NAPA Auto Parts Store for details on warranty.

OPERATING MANUAL & PARTS LIST FOR 791-7140 C

RS7140C27 Complete Hydraulic Unit Assembly

RS7140C331 Complete Saddle Assembly

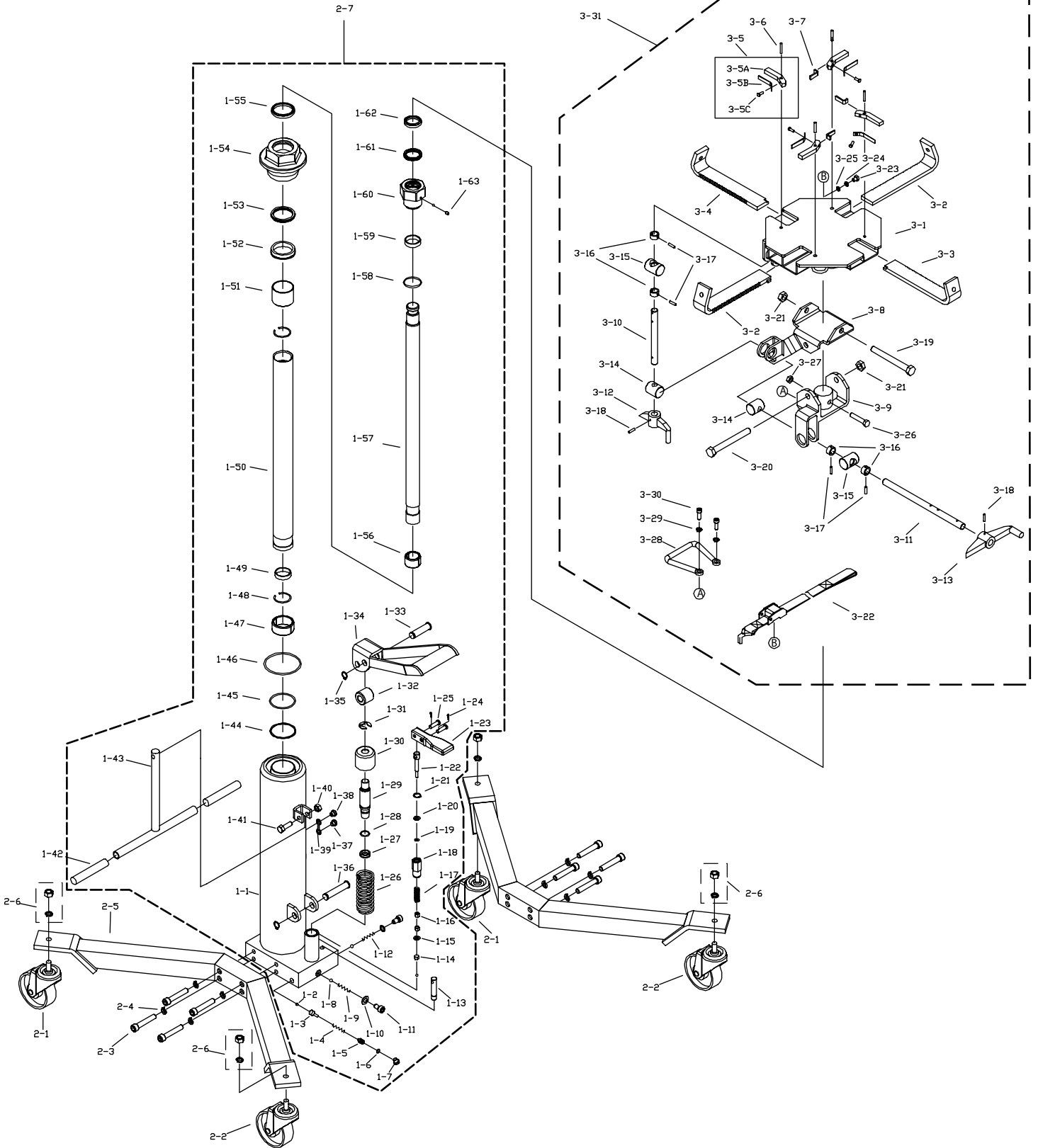

OPERATING MANUAL & PARTS LIST FOR 791-7140 C

Index No.	Part No.	Description	Qty.	Index No.	Part No.	Description	Qty.
1-1		Oil Cylinder Assembly	1	1-37		Reservoir Fill Screw (for shipping only)	1
1-2	*	Steel Ball	2	1-38	RS7140C138	Vented Reservoir Screw	1
1-3		Ball Seat	1	1-39		Sealing Gasket	1
1-4		Spring	1	1-40		Nut	1
1-5		Screw	1	1-41		Bolt	1
1-6	*	Washer	1	1-42		Handle Sleeve	2
1-7		Bolt	1	1-43		Draw Bar	1
1-8	*	Steel Ball	3	1-44	*	Nylon Gasket	1
1-9		Spring	1	1-45	*	O-ring	1
1-10	*	Copper Washer	2	1-46	*	O-ring	1
1-11		Bolt	2	1-47		Bushing	1
1-12		Spring	1	1-48		Snap Ring	2
1-13		Rod	1	1-49		Bushing	1
1-14		Ball Seat	1	1-50		Inner Cylinder	1
1-15	*	Copper Washer	1	1-51		Bushing	1
1-16		Nut	2	1-52		Bushing	1
1-17		Spring	1	1-53	*	Dust Seal	1
1-18		Oil release Valve	1	1-54		Screw Cap	1
1-19	*	O-ring	1	1-55	*	Dust Seal	1
1-20	*	Washer	1	1-56		Bushing	1
1-21		Snap Ring	1	1-57		Piston Rod	1
1-22	RS7140C122	Release Valve	1	1-58	*	O-ring	1
1-23		Release Valve Pedal	1	1-59		Bushing	1
1-24		Pin	2	1-60		Screw Cap	1
1-25		Pin	2	1-61	*	Dust Seal	1
1-26		Spring	1	1-62	*	Dust Seal	1
1-27	*	Y-seal	1	1-63		Air Bleed Screw	1
1-28	*	O-ring	1	2-1	RS7140C21	Swivel Caster (Non-Locking, incl. #2-6)	2
1-29	RS7140C129	Pump Plunger (incl. #1-29, #1-31)	1	2-2	RS7140C22	Swivel Caster (Locking, incl. #2-6)	2
1-30		Spring Cover	1	2-3	**	Bolt	8
1-31		Snap Ring	1	2-4	**	Lock Washer	12
1-32		Bushing	1	2-5	RS7140C25	Leg	2
1-33		Pin	1	2-6	**	Nut and Washer	4
1-34		Foot Pedal	1	2-7	RS7140C27	Complete Hydraulic Assembly	1
1-35		Snap Ring	2	2-8	RS7140CLK	Label Kit (not shown)	1
1-36		Pin	1				

PARTS LIST FOR SADDLE ASSEMBLY

Index No.	Part No.	Description	Qty.	Index No.	Part No.	Description	Qty.
3-1		Bracket	1	3-15	***	Shaft	2
3-2	RS7140C32	Bracket C	2	3-16	***	Bushing	4
3-3	RS7140C33	Bracket B	1	3-17	***	Pin	4
3-4	RS7140C34	Bracket A	1	3-18		Pin	2
3-5		Retainer Plate Assembly	4	3-19		Bolt	1
3-5A		Retainer Plate	4	3-20		Bolt	1
3-5B	RS7140CSA	Spring Assembly (incl. 3-5A, 3-5B, 3-5C, 3-6, 3-7)	4	3-21		Lock Nut	2
3-5C		Rivet	4	3-22	RS7140C322	Strap	1
3-6		Pin	4	3-23		Bolt	1
3-7		Retainer Plate A	3	3-24		Lock Washer	1
3-8		Adjusting Bracket	1	3-25		Washer	1
3-9		Adjusting Bracket A	1	3-26	**	Bolt	1
3-10	RS7140C310A	Screw (incl. 3-10, 3-12, 3-18)	1	3-27	**	Lock Nut	1
3-11	RS7140C311A	Screw (incl. 3-11, 3-13, 3-18)	1	3-28		Grip	1
3-12		Handle B	1	3-29		Washer	2
3-13		Handle A	1	3-30		Bolt	2
3-14	***	Shaft	2	3-31	RS7140C331	Complete Saddle Assembly	1

Only index numbers identified by Part Number are available separately.

* Only available in seal kit, RS7140CSK, ** Only available in bolt kit, RS7140CBK, *** Only available in saddle bearing kit, RS7140SBK



PROFESSIONAL LIFTING EQUIPMENT

MODEL # 791-7140 C

453.5 KG

GATO TELESCÓPICO PARA TRANSMISIÓN

ESTE MANUAL PARA EL FUNCIONAMIENTO CONTIENE INFORMACIONES IMPORTANTES, PARA LA SEGURIDAD. LEA CUIDADOSAMENTE Y ASEGÚRESE DE COMPRENDER TODAS ESTAS INFORMACIONES, ANTES DE PROCEDER EL FUNCIONAMIENTO DE ESTE APARATO. CONSERVE ESTE MANUAL PARA UNA REFERENCIA EVENTUAL.

RESPONSABILIDAD DEL PROPIETARIO/USUARIO

El propietario y/o usuario debe comprender las instrucciones del funcionamiento y de las advertencias del fabricante, antes de utilizar este gato utilitario profesional. Los empleados implicados en la utilización de este aparato deben ser prudentes, competentes y bien calificados de acuerdo con un funcionamiento seguro y la utilización adecuada del aparato, cuando los utilicen para dar mantenimiento a los vehículos y los componentes. Debemos insistir particularmente en que la información para las advertencias sea bien comprendida. Si el usuario no habla el idioma inglés con soltura, las instrucciones y las advertencias del fabricante deben ser leídas y explicadas por el comprador / propietario al usuario en su idioma materno y así asegurarse que el usuario haya comprendido el contenido.

El propietario y/o usuario debe estudiar y conservar las instrucciones del fabricante, para consultas futuras. El propietario y/o usuario es responsable de asegurarse que las etiquetas de advertencia y los manuales de instrucciones estén conservados legiblemente e intactos. Las etiquetas de reemplazo y la documentación están disponibles con el fabricante.

ESPECIFICACIONES

Altura baja.....	6"
Altura elevada.....	22"
Longitud.....	55-1/2"
Inclinación hacia adelante de la silla.....	37°
Inclinación posterior de la silla.....	26°
Inclinación lateral izquierdo y derecho de la silla.....	12° izquierdo y derecho
Base.....	30-1/4" cuadrado
Peso de embarque.....	143 lbs



! ADVERTENCIA



• LEA, ESTUDIE, COMPRENDA Y SIGA TODAS LAS INSTRUCCIONES ANTES DE OPERAR ESTE DISPOSITIVO. • INSPECCIONE EL GATO ANTES DE CADA USO. NO USE EL GATO SI ESTÉ DAÑADO, MODIFICADO, EN POBRES CONDICIONES, SI HAYA UNA FUGA DE FLUIDO HIDRÁULICO, O SI ESTÉ INSTABLE DEBIDO A PIEZAS SUELTAS O FALTANTES. HAGA TODA CORRECCIÓN ANTES DEL USO. • ASEGURE LA TRANSMISIÓN A LA SILLA DEL GATO CON EL SISTEMA DE RESTRICCIÓN DE ANCLAJE PROVISTO ANTES DE LEVANTAR O BAJAR LA TRANSMISIÓN • CENTRE LA CARGA EN AL SILLA. ASEGÚRESE QUE EL MONTAJE ESTÉ ESTABLE ANTES DE REALIZAR CUALQUIER TRABAJO EN EL VEHÍCULO. • SOPORTE EL MOTOR CON LA BASE ANTES DE DESATORNILLAR LA TRANSMISIÓN DEL MOTOR. • USE SÓLO SOBRE UNA SUPERFICIE DURA ANIVELADA • SOPORTE EL VEHÍCULO ADECUADAMENTE ANTES DE COMENZAR CUALQUIER REPARACIÓN. • EL USO DE ESTE PRODUCTO ESTÁ LIMITADO A LA EXTRACCIÓN, INSTALACIÓN Y TRANSPORTE EN LA POSICIÓN BAJA DE LAS TRANSMISIONES, CAJAS DE TRANSFERENCIA Y LOS TRANSEJES. • LLEVE PUESTO PROTECCIÓN DE OJOS QUE CUMPLA CON LAS NORMAS DE ANSI Z87.1 Y OSHA. • NO USE NINGÚN ADAPTADOR, AL MENOS QUE SEA APROBADO O PROVISTO POR NAPA. • SIEMPRE BAJE EL GATO LENTAMENTE Y CON CUIDADO. OCASIONAR LESIONES PERSONALES SERIAS O FATALES Y/O LOS DAÑOS A LA PROPIEDAD. • NO USE NINGÚN ADAPTADOR AL MENOS QUE SEA APROBADO O PROVISTO POR NAPA. • SIEMPRE BAJE EL GATO LENTAMENTE Y CON CUIDADO. • HACER CASO OMISO A ESTAS ADVERTENCIAS PUEDE OCASIONAR LESIONES PERSONALES SERIAS O FATALES Y/O DAÑOS A LA PROPIEDAD.

MANUAL DEL FUNCIONAMIENTO Y LISTA DE PIEZAS PARA 791-7140 C

MONTAJE

CONSULTE POR FAVOR EL DIBUJO DE VISTA EN DETALLE EN ESTE MANUAL PARA IDENTIFICAR LAS PARTES.

1. Coloque la unidad de potencia hidráulica en una posición vertical. Asegure las patas (índice # 2-5) a la unidad de potencia con los pernos (índice #2-3) y con las arandelas (índice # 2-4). No apriete los pernos todavía.
2. Asegure las rodajas de pivote (índice # 2-1 y #2-2) a las mandíbulas de las rodajas de las patas, al usar las arandelas y tuercas (índice # 2-6) y luego apriételas.
3. Apriete los ocho (8) pernos, los que fijan las patas a la unidad de potencia.
4. Coloque el montaje de la silla (índice # 3-31) en el eje del gato. Alinee el agujero con la silla en el agujero del pistón y asegúrelo con el perno (índice # 3-26) y con la tuerca (índice # 3-27)
5. La unidad de potencia hidráulica viene equipada con dos tornillos de relleno del recipiente (índice # 1-37 y 1-38). El tornillo de cierre del relleno viene instalado en el recipiente desde la fábrica con el fin de que el gato no se fugue durante el envío.
IMPORTANTE: ANTES DE USAR EL GATO, REPONGA EL TORNILLO DE RELLENADO DEL RECIPIENTE CON EL TORNILLO VENTILADO DEL TANQUE.
6. Algunas veces se atrapa el aire en el sistema hidráulico durante el envío y/o maniobra. Se da la evidencia de un sistema con entrada de aire cuando, al momento de bombear el pedal de pie, éste se siente esponjado y/o cuando el gato no logre bombear hasta las recorridas incrementales completas.

PARA PURGAR EL AIRE DEL SISTEMA HIDRÁULICO:

- a. Presione el pedal liberador del pie al mismo tiempo que se bombee el gato simultáneamente por unas 15 recorridas incrementales de la bomba.
- b. Quite su pie del pedal de liberación y bombee el gato hasta su máxima extensión.
- c. Si el pistón secundario aparenta ser esponjado o si no bombee de forma normal, inserte la llave Allen en el tornillo de fijación del casquillo Allen ubicado al lateral de la tuerca del cilindro secundario. Gire el tornillo de fijación ligeramente en contrasentido de las agujas del reloj, al mismo tiempo que se presione el pedal de la bomba. Este procedimiento es similar a la purga de aire en una línea de frenos automotores. Repita los pasos hasta que no haya ninguna burbuja en el aceite que se escapa de la parte posterior del tornillo de fijación del casquillo Allen.
- d. Cierre el tornillo de fijación del casquillo Allen al girarlo en el sentido de las agujas del reloj hasta que esté apretado. Repita los pasos "a" y "b."
- e. Si la condición parece mejor, repita los pasos "a" al "d" hasta que se purgue el aire del sistema.

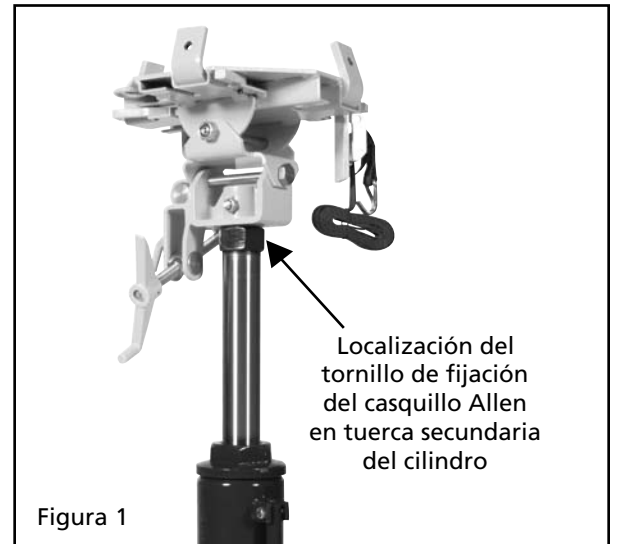

INSTRUCCIONES DE USO

 Este símbolo indica una alerta de seguridad y se utiliza en la parte de este manual que versa sobre las INSTRUCCIONES DE USO, con el fin de advertir sobre los peligros de accidentes personales. Observe todas las instrucciones para evitar lesiones o peligros de muerte.

1. Levante el vehículo hasta la altura deseada y soporte el vehículo de acuerdo con el procedimiento de soporte y todas las instrucciones y advertencias recomendadas por parte del fabricante.
2. Use una base de montacargas con una capacidad nominal superior a la del peso del motor, con el fin de soportar el motor antes de quitar el perno que separa la transmisión del motor o antes de atornillar la transmisión al motor.
3. Coloque el gato de transmisión directamente bajo la transmisión. Presione el pedal de pie grande hacia arriba y hacia abajo con el fin de levantar la silla a una altura muy cercana al punto de equilibrio del cárter del aceite de la transmisión pero no toque la transmisión.
4. Ajuste los brazos del trinquete en la silla con el fin de que la sección doblada de los brazos quepa en la pestaña de montaje alrededor del perímetro del cárter de aceite de la transmisión. Bombee la bomba lentamente y suavemente para que se haga una conexión y luego asegure la transmisión a la silla del gato con la correa de restricción provista. A veces es necesario girar las perlas de inclinación lateral y hacia adelante y atrás para lograr la alineación adecuada con el cárter de aceite antes de asegurar la carga a la silla.
5. Asegúrese que la correa de restricción esté muy apretada al momento de asegurar la transmisión a la silla y antes de levantar o bajar la transmisión.
6. Quite la transmisión del motor según las instrucciones en el manual de servicio del vehículo.
7. Una vez que la se haya desconectado la transmisión del motor, presione el pedal de liberación muy lentamente para asegurar que la silla del gato y la transmisión no interfieran con ningún componente debajo del coche, ni con alambres, líneas de combustible, etc. Siga bajando el gato completamente.
8. Al momento de instalar la transmisión, siga las Instrucciones anteriores pero en el orden aplicable y de acuerdo con el procedimiento de instalación de fabricante del vehículo.

MANUAL DEL FUNCIONAMIENTO Y LISTA DE PIEZAS PARA 791-7140 C

MANTENIMIENTO DE SEGURIDAD

 Este símbolo indica una alerta de seguridad y se utiliza en la parte de este manual que versa sobre el MANTENIMIENTO DE SEGURIDAD, con el fin de advertir sobre los peligros de accidentes personales. Observe todas las instrucciones para evitar lesiones o peligros de muerte.

1. Siempre guarde el gato en un área protegida, en donde no quede expuesto a las condiciones climáticas, gases corrosivos, sustancias abrasivas u otros materiales perjudiciales. Antes de usar, compruebe que el gato no contenga restos de agua, nieve, arena o arcilla.
2. Lubrique las partes móviles- excluyendo los ejes telescópicos, una vez al mes con una grasa de uso general.
3. No será necesario rellenar ni completar el rellenado del tanque con líquido hidráulico al menos que haya una fuga externa. Una fuga externa requerirá una reparación inmediata, la cual debe ser llevada a cabo en un ambiente libre de suciedad y por parte de personal de reparación hidráulica calificada el cual sea familiarizada con este equipo.

IMPORTANTE: A fin de prevenir daños en las juntas herméticas y fallas en el dispositivo, no use alcohol, líquido de frenos hidráulicos ni aceite de transmisión en el gato.

4. El propietario del gato es responsable de mantener sus etiquetas en buen estado de conservación. Use una solución jabonosa suave para lavar el exterior del gato, sin aplicarla a ninguna de las partes del sistema hidráulico.
5. No haga ningún Intento para hacer ninguna reparación hidráulica al menos que usted sea un Individuo calificado de reparación hidráulica y que esté familiarizado con este equipo. Las reparaciones deben llevarse a cabo por parte de un centro de servicio autorizado.

DIAGNÓSTICO DE AVERÍAS

PROBLEMA	ACCIÓN
1. El equipo no levantará la carga.	Expulsa el aire del sistema hidráulico al seguir el procedimiento bajo LAS INSTRUCCIONES DE OPERACIÓN
2. El equipo no sostendrá la carga o se siente	Expulsa el aire del sistema hidráulico como indicado anteriormente.esponjoso bajo la carga.
3. El equipo no levantará la carga hasta la altura normal.	Expulsa el aire del sistema hidráulico como indicado anteriormente. Revisa que los niveles de aceite no estén ni altos ni bajos.
4. El equipo aún no funciona.	Contacta al Departamento de Garantía y Refacciones mencionado a continuación.

GARANTÍA

Para mayores informes sobre la garantía, comuníquese por favor con su tienda local de partes automotrices NAPA.

CE MANUEL DE FONCTIONNEMENT RENFERME DES RENSEIGNEMENTS IMPORTANTS, RELATIFS À LA SÉCURITÉ. LISEZ ATTENTIVEMENT ET ASSUREZ-VOUS DE COMPRENDRE TOUS CES RENSEIGNEMENTS, AVANT DE PROCÉDER AU FONCTIONNEMENT DE CET OUTIL. CONSERVEZ CE MANUEL POUR RÉFÉRENCE ÉVENTUELLE.

RESPONSABILITÉ DU PROPRIÉTAIRE / UTILISATEUR

Le propriétaire et / ou utilisateur doit posséder une compréhension des directives de fonctionnement et des mises en garde du fabricant, avant d'utiliser ce cric utilitaire. Le personnel impliqué dans l'utilisation de cette pièce d'équipement doit être prudent, compétent, bien entraîné et qualifié au fonctionnement sécuritaire et à l'utilisation adéquate de l'équipement, au moment de l'entretien des véhicules et de leurs composantes. On devrait insister particulièrement sur la compréhension des renseignements touchant les mises en garde. Si l'utilisateur ne parle pas couramment l'anglais, les directives du fabricant et les mises en garde devraient être lues et discutées par l'acheteur / propriétaire avec l'utilisateur dans sa langue maternelle, pour s'assurer de la bonne compréhension du contenu par l'utilisateur.

Le propriétaire et / ou l'utilisateur doit étudier et conserver les directives du fabricant, pour référence éventuelle. Relativement aux étiquettes de mises en garde et aux manuels de directives, le propriétaire et / ou l'utilisateur est responsable de s'assurer qu'ils soient maintenus lisibles et intacts. Les étiquettes de remplacement et la littérature sont disponibles auprès du fabricant.

SPÉCIFICATIONS

Hauteur minimale..... 6 po
 Hauteur maximale..... 22 po
 Inclinaison avant de la selle37°
 Inclinaison arrière de la selle.....26°
 Inclinaison latérale
 de la selle 12°, à gauche et à droite
 Base..... carrée, 30-1/4 po de côté
 Poids à l'expédition : 143 lb.



⚠️ AVERTISSEMENT



- LIRE, ÉTUDIER, S'ASSURER DE BIEN COMPRENDRE ET DE SUIVRE LES DIRECTIVES AVANT D'UTILISER CE DISPOSITIF. • INSPECTER LE CRIC AVANT CHAQUE UTILISATION. NE PAS UTILISER LE CRIC S'IL EST ENDOMMAGÉ, ALTÉRÉ, MODIFIÉ OU EN MAUVAIS ÉTAT, SI LE LIQUIDE HYDRAULIQUE FUIT OU SI LE CRIC EST INSTABLE EN RAISON DE PIÈCES MANQUANTES OU LÂCHES. APPORTER LES CORRECTIFS REQUIS OU LES RÉPARATIONS NÉCESSAIRES AVANT L'UTILISATION. CONSULTER LE FABRICANT DU VÉHICULE POUR CONNAÎTRE LE CENTRE DE GRAVITÉ DE LA TRANSMISSION. • BIEN FIXER LA TRANSMISSION À LA SELLE DU CRIC À L'AIDE DU SYSTÈME DE RETENUE INTÉGRÉ AVANT DE LEVER OU D'ABAISSE LA TRANSMISSION. • CENTRER LA CHARGE SUR LA SELLE. S'ASSURER DE LA STABILITÉ DU CRIC ET DE LA CHARGE AVANT DE TRAVAILLER SUR LE VÉHICULE. • SOUTENIR LE MOTEUR À L'AIDE D'UN SUPPORT AVANT LA DÉPOSE DE LA TRANSMISSION DU MOTEUR. • PORTER DES LUNETTES DE PROTECTION CONFORMES À LA NORME ANSI Z87.1 ET AUX NORMES DE L'OSHA. • NE PAS UTILISER LE CRIC POUR SOULEVER UNE CHARGE SUPÉRIEURE À SA CAPACITÉ NOMINALE.
- UTILISER UNIQUEMENT SUR UNE SURFACE SOLIDE ET HORIZONTALE.
- SOUTENIR ADÉQUATEMENT LE VÉHICULE AVANT DE COMMENCER LES RÉPARATIONS. • L'UTILISATION DE CE PRODUIT DOIT SE LIMITER À LA DÉPOSE, L'INSTALLATION ET LE TRANSPORT DANS UNE POSITION ABAISSÉE DE TRANSMISSIONS, DE BOÎTES DE TRANSFERT ET DE BOÎTES-PONTS. • NE PAS UTILISER D'ADAPTATEURS AUTRES QUE CEUX APPROUVÉS OU FOURNIS PAR NAPA. • TOUJOURS ABAISSER LE CRIC LENTEMENT ET AVEC PRÉCAUTION.
- LE NON-RESPECT DE CES DIRECTIVES PEUT PROVOQUER DES DOMMAGES MATÉRIELS OU DES BLESSURES GRAVES OU MORTELLES. • NE PAS UTILISER D'ADAPTATEURS AUTRES QUE CEUX APPROUVÉS OU FOURNIS PAR NAPA. • TOUJOURS ABAISSER LE CRIC LENTEMENT ET AVEC PRÉCAUTION. • LE NON-RESPECT DE CES DIRECTIVES PEUT PROVOQUER DES DOMMAGES MATÉRIELS OU DES BLESSURES GRAVES OU MORTELLES.

INSTALLATION

PRIÈRE DE CONSULTER LA VUE ÉCLATÉE DU PRODUIT DANS LE PRÉSENT MANUEL AFIN D'IDENTIFIER LES PIÈCES.

1. Placer l'unité de puissance hydraulique en position verticale. Fixer les pattes (index n° 2-5) à l'unité hydraulique avec les boulons (index n° 2-3) et les rondelles (index n° 2-4), sans serrer les boulons.
2. Fixer les roulettes pivotantes (index n° 2-1 et n° 2-2) aux pattes en utilisant les rondelles et les écrous (index n° 2-6). Bien serrer.
3. Serrer les huit (8) boulons qui retiennent les pattes à l'unité hydraulique.
4. Placer l'assemblage de la selle (index n° 3-31) sur le vérin du cric. Aligner les orifices de la selle sur les orifices du vérin et fixer ensemble avec le boulon (index n° 3-26) et l'écrou (index n° 3-27).
5. L'unité hydraulique est munie de deux (2) vis pour le remplissage du réservoir (index n° 1-37 et n° 1-38). La vis de fermeture du réservoir est installée à l'usine pour empêcher des fuites pendant l'expédition du cric. **IMPORTANT : AVANT D'UTILISER LE CRIC, REMPLACER LA VIS DE REMPLISSAGE DU RÉSERVOIR PAR LA VIS À ÉVENT.**
6. Il arrive que de l'air soit piégé dans le système hydraulique durant l'expédition ou la manutention du cric. Il y a présence d'air dans le système lorsque la pédale semble molle lors du pompage ou lorsque le cric ne produit pas un mouvement de levée complet et uniforme.

POUR PURGER L'AIR DU SYSTÈME HYDRAULIQUE :

- a. Presser la pédale de relâchement tout en pompant le cric environ 15 fois.
- b. Retirer le pied de la pédale de relâchement et pomper pour faire monter le cric en position maximale.
- c. Si le mouvement du vérin secondaire semble mou ou présente un mouvement de levée irrégulier, insérer une clé hexagonale dans la petite vis de pression à tête creuse située sur le côté de l'écrou du vérin secondaire. Tourner légèrement la vis dans le sens antihoraire tout en pressant légèrement la pédale de la pompe. Cette procédure s'apparente à celle utilisée pour purger l'air des conduites de freins d'automobile. Répéter la procédure jusqu'à ce qu'il n'y ait plus de bulles dans l'huile qui fuit par la vis de pression.
- d. Serrer fermement la vis de pression en tournant la clé hexagonale dans le sens horaire. Répéter les étapes « a » et « b ».
- e. Si la situation s'améliore, répéter les étapes « a » à « d » jusqu'à ce que l'air soit complètement purgé du système.

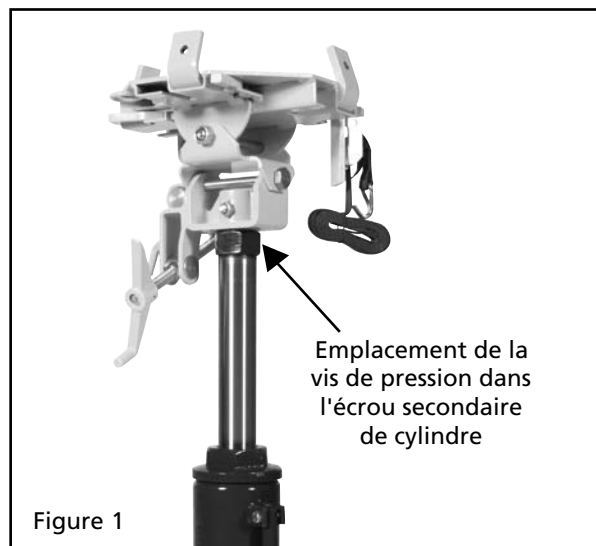

DIRECTIVES D'UTILISATION



Voici le symbole utilisé dans la section DIRECTIVES D'UTILISATION du présent manuel pour avertir du risque de blessure. Suivre toutes les directives pour éviter des blessures pouvant être graves ou mortelles.

1. Lever le véhicule à la hauteur désirée et le soutenir conformément aux directives du fabricant de l'élévateur, ainsi qu'aux instructions et aux avertissements du présent manuel.
2. Utiliser un support dont la capacité nominale est supérieure au poids du moteur afin de supporter le moteur avant la dépose ou l'installation de la transmission.
3. Placer le cric directement sous la transmission. Pomper la pédale de haut en bas pour lever la selle tout juste sous le carter d'huile de la transmission et vis-à-vis de son centre de gravité, sans toutefois qu'elle touche à la transmission.
4. Ajuster les bras à cliquet de la selle de façon à ce que leur partie courbée puisse s'ajuster à la bride de fixation située sur le périmètre du carter de la transmission. Pomper lentement et avec précaution le cric pour que la selle entre en contact avec le carter et attacher ensuite la transmission à la selle à l'aide de la sangle fournie. Il peut être nécessaire de régler l'inclinaison latérale, avant et arrière avec les boutons de réglage pour que la selle soit correctement alignée avec le carter de transmission avant de les attacher ensemble.
5. S'assurer que la sangle est très serrée avant de fixer la transmission à la selle et de soulever ou d'abaisser la transmission.
6. Retirer la transmission du moteur conformément aux instructions du manuel de réparation du véhicule.
7. Une fois la transmission désaccouplée du moteur, presser tout d'abord lentement la pédale de relâchement pour s'assurer que la selle et la transmission ne sont pas retenues par des composants du moteur, du câblage, des canalisations de carburant, etc. Puis continuer et faire descendre le cric au complet.
8. Pour installer une transmission, suivre les instructions ci-dessus, mais dans un ordre approprié et conformément aux directives d'installation du fabricant du véhicule.

ENTRETIEN PRÉVENTIF



Voici le symbole utilisé pour dans la section ENTRETIEN PRÉVENTIF du présent manuel pour avertir du risque de blessure. Suivre toutes les directives pour éviter des blessures pouvant être graves ou mortelles.

1. Toujours entreposer le cric dans un endroit où il sera protégé des intempéries, des vapeurs corrosives, de la poussière abrasive ou d'autres éléments nocifs. Le cric doit être exempt d'eau, de neige, de sable et de particules avant l'utilisation.
2. Lubrifier une fois par mois les pièces mobiles avec une graisse à usage général, à l'exclusion du vérin télescopique.
3. À moins d'une fuite, il ne devrait pas être nécessaire de remplir le réservoir de liquide hydraulique. Toute fuite doit être immédiatement réparée dans un environnement sans poussière par un technicien qualifié en réparation de composantes hydrauliques et familier avec ce type d'équipement.

IMPORTANT : Pour prévenir les dommages aux joints d'étanchéité et la défaillance du cric, ne jamais utiliser d'alcool, de liquide à freins hydrauliques ou d'huile à transmission dans le cric.

4. Le propriétaire du cric doit s'assurer que les étiquettes apposées sur le cric demeurent propres et lisibles. Utiliser une solution savonneuse douce pour nettoyer les surfaces externes du cric, mais pas les composantes hydrauliques mobiles.
5. Ne pas essayer de réparer des composantes hydrauliques à moins d'être un technicien qualifié en réparation de composantes hydrauliques et d'être familier avec ce type d'équipement. Toute réparation doit être effectuée par un centre de réparation autorisé.

DÉPANNAGE

PROBLÈME	SOLUTION
1. Le cric ne soulève pas la charge.	Purger l'air du système hydraulique en suivant les directives de la section INSTALLATION.
2. Le cric ne supporte pas la charge ou semble mou pendant que la charge est soulevée.	Purger l'air du système hydraulique en suivant les directives de la section INSTALLATION.
3. Le cric ne s'élève pas à la hauteur maximale.	Purger l'air du système hydraulique en suivant les directives de la section INSTALLATION.
4. Le cric ne fonctionne toujours pas correctement.	Communiquer avec un centre de réparation autorisé apparaissant dans la liste ci-jointe.

GARANTIE

Pour plus de renseignements au sujet de la garantie, veuillez communiquer avec votre magasin de pièces automobiles NAPA local.