

C7916420

**3.5 TON
SERVICE
JACK**

**CRIC DE
SERVICE 3,5
TONNES**

**GATO DE
SERVICIO DE 3.5
TONELADAS**

CARLYLE®



COMPLIES WITH ASME PASE-2019 SAFETY STANDARD

SPECIFICATIONS

Capacity.....	3-1/2 Ton	Overall Length.....	28-1/2in
Low Height4in	Overall Width.....	14-1/4in
High Height	20-1/2in	Saddle Diameter.....	5-1/2in
Handle Length	50in	Shipping Weight.....	105.6lb

3.5 TON SERVICE JACK

TABLE OF CONTENTS

Warning Information.....	03
The Nature of Hazardous Situations	03
Methods to Avoid Hazardous Situations	03
Consequences of Not Avoiding Hazardous Situations	04
Inspection and Setup.....	04
Operating Instructions.....	04
Preventative Maintenance	05
Proper Storage	05
Trouble Shooting	05
Owner / User Responsibility	06
Warranty Information	06
Hydraulic Jack Maintenance Guide	07
Exploded Parts Diagram.....	08
Parts List	09

OPERATING MANUAL FOR C7916420



WARNING INFORMATION



This is the safety alert symbol. It is used to alert you to potential personal injury hazards. Obey all safety messages that follow this symbol to avoid possible injury or death.



WARNING: Indicates a hazardous situation which, if not avoided, could result in death or serious injury.



**IMPORTANT:
READ THESE INSTRUCTIONS
BEFORE OPERATING**

BEFORE USING THIS DEVICE, READ THIS MANUAL COMPLETELY AND THOROUGHLY, UNDERSTAND ITS OPERATING PROCEDURES, SAFETY WARNINGS AND MAINTENANCE REQUIREMENTS.

It is the responsibility of the owner to make sure all personnel read this manual prior to using the device. It is also the responsibility of the device owner to keep this manual intact and in a convenient location for all to see and read. If the manual or product labels are lost or not legible, contact Carlyle for replacements. If the operator is not fluent in English, the product and safety instructions shall be read to and discussed with the operator in the operator's native language by the purchaser/owner or his designee, making sure that the operator comprehends its contents.



THE NATURE OF HAZARDOUS SITUATIONS

WARNING

The use of portable automotive lifting devices is subject to certain hazards that cannot be prevented by mechanical means, but only by the exercise of intelligence, care and common sense. It is therefore essential to have owners and personnel involved in the use and operation of the equipment who are careful, competent, trained and qualified in the safe operation of the equipment and its proper use. Examples of hazards are dropping, tipping or slipping of loads caused primarily by improperly securing loads, overloading, off-centered loads, use on other than hard level surfaces, and using equipment for a purpose for which it was not designed.



METHODS TO AVOID HAZARDOUS SITUATIONS

WARNING



- Read, study, understand and follow all instructions before operating this device.
- Inspect the jack before each use. Do not use if damaged, altered, modified, in poor condition, leaking hydraulic fluid or unstable due to loose or missing components. Make corrections before using.



- Use only on a hard level surface free from obstructions so the jack is free to reposition itself during lifting and lowering operations.
- Lift only on areas of the vehicle as specified by the vehicle manufacturer.
- User and bystanders must wear eye protection that meets ANSI Z87.1 and OSHA standards.



- Do not use jack beyond its rated capacity. Do not shock load.
- **This is a lifting device only. Immediately after lifting, support the vehicle with jack stands capable of sustaining the load before working on the vehicle.**
- Center load on saddle. Be sure setup is stable before working on vehicle.
- Do not move or dolly the vehicle while on the jack.
- Do not use any materials that may serve as risers, spacers or extenders between the stock lifting saddle and the load.
- Do not use any adaptors that replace the stock lifting saddle unless approved or supplied by the jack manufacturer.
- Do not use (or modify) this product for any other purpose than that for which it was designed without consulting the manufacturer's authorized representative.
- Always lower the jack slowly and carefully.
- Failure to heed these warnings may result in serious or fatal personal injury and/or property damage.



WARNING: This product can expose you to chemicals including nickel, which is known to the State of California to cause cancer and birth defects or other reproductive harm. For more information go to www.P65Warnings.ca.gov.

OPERATING MANUAL FOR C7916420



CONSEQUENCES OF NOT AVOIDING HAZARDOUS SITUATIONS

WARNING

Failure to read this manual completely and thoroughly, failure to understand its OPERATING INSTRUCTIONS, SAFETY WARNINGS, MAINTENANCE INSTRUCTIONS and comply with them, and failure to comply with the METHODS TO AVOID HAZARDOUS SITUATIONS could cause accidents resulting in serious or fatal personal injury and/or property damage.



INSPECTION & SETUP



This is the safety alert symbol used for the INSPECTION AND SETUP section of this manual to alert you to potential personal injury hazards. Obey all instructions to avoid possible injury.

Visual inspection should be made before each use of the jack, checking for leaking hydraulic fluid and damaged, loose or missing parts. Any jack which appears to be damaged in any way, found to be badly worn or operated abnormally **MUST BE REMOVED FROM SERVICE**. If the jack is accidentally subjected to an abnormal load or shock, it must be inspected by a manufacturer's authorized repair facility immediately. It is recommended that an annual inspection of the jack be made by a manufacturer's authorized repair facility and that any defective parts, decals, or warning labels be replaced with manufacturer's specified parts. A list of authorized repair facilities is available from the manufacturer.

IMMEDIATELY REPLACE THE FILL SCREW (#1-16) WITH THE VENTED FILL SCREW (#1-17)

01. Depress the spring detent in the upper handle while simultaneously inserting the end of the upper handle in the lower handle. Rotate the upper handle back and forth until the spring detent seats in the hole in the lower handle.
02. Grease the inside of the handle yoke (30) and remove the handle set screw (34) from the yoke (30). Insert the handle (37) all the way in the handle yoke (30) until it engages the universal joint assembly. Secure the handle (37) to the handle yoke (30) with the handle set screw (34).
03. Air may become trapped in the hydraulic system during shipping and handling. Trapped air will affect the pumping performance of the jack. If this occurs, follow the air purging procedure below:
 - a. Rotate the handle (37) in a clockwise direction until tight. Rotate the handle in a counterclockwise direction two complete revolutions.
 - b. Pump the handle approximately 10-15 complete pump strokes.
 - c. Rotate the handle in a clockwise direction until tight. Proceed to pump the jack to maximum lift height.
 - d. Repeat steps a) and c) until all air has been purged from the system.



OPERATING INSTRUCTIONS



This is the safety alert symbol. It is used to alert you to potential personal injury hazards. Obey all safety messages that follow this symbol to avoid possible injury or death. **IMPORTANT:** Before attempting to raise any vehicle, check vehicle service manual for recommended lifting surfaces.

01. **To raise load:** Close release valve tightly (by turning handle clockwise). **DO NOT OVERTIGHTEN.** Position jack under load so that saddle will contact load firmly and load is centered so it cannot slip. Operate jack handle until saddle approaches the load. Once again, check to see that saddle is correctly positioned. Raise load to desired height. Place jack stands of appropriate capacity under the vehicle. **DO NOT CRAWL UNDER VEHICLE WHILE LIFTING VEHICLE OR PLACING OR REMOVING JACK STANDS!** Place jack stands at vehicle manufacturer's recommended support areas that provide stable support for the raised vehicle. Once jack stands are positioned, open the release valve **VERY SLOWLY** (by turning the handle counterclockwise). Lower the load to rest on the jack stands. After vehicle is safely supported by stands, remove the jack from under vehicle.
02. **To lower load:** Re-check to make sure release valve is tightly closed. Then, operate the jack handle until the load is raised enough to remove the jack stands. **DO NOT CRAWL UNDER VEHICLE WHILE LIFTING VEHICLE OR REMOVING THE JACK STANDS!** Once jack stands are removed, open release valve very slowly to lower the vehicle. Lower jack completely so that the vehicle is securely resting on the ground and the jack no longer makes contact with vehicle. **CAUTION:** Keep hands and feet away from the hinge mechanism of the jack.

OPERATING MANUAL FOR C7916420

// PREVENTATIVE MAINTENANCE



This is the safety alert symbol used for the PREVENTATIVE MAINTENANCE section of this manual to alert you to potential personal injury hazards. Obey all instructions to avoid possible injury or death.

01. Always store the jack in a well protected area where it will not be exposed to inclement weather, corrosive vapors, abrasive dust, or any other harmful elements. The jack must be cleaned of water, snow, sand, grit, oil, grease or other foreign matter before using.
02. The jack must be lubricated periodically in order to prevent premature wearing of parts. A general purpose grease must be applied to caster wheels, front axle, elevator arm, handle base pivot bolts, release mechanism and all other bearing surfaces. Worn parts resulting from inadequate or no lubrication are not eligible for warranty consideration. See page 7 for lubrication instructions.
03. It should not be necessary to refill or top off the reservoir with hydraulic fluid unless there is an external leak. An external leak requires immediate repair which must be performed in a dirt-free environment by an authorized service center.

IMPORTANT: In order to prevent seal damage and jack failure, never use alcohol, hydraulic brake fluid, or transmission oil in the jack. Use NAPA Hydraulic Jack Oil #765-1541.

04. Every jack owner is responsible for keeping the jack labels clean and readable. Use a mild soap solution to wash external surfaces of the jack but not any moving hydraulic components.
05. Inspect the jack before each use. Do not use the jack if any component is cracked, broken, bent, shows sign of damage or leaks hydraulic fluid. Do not use the jack if it has loose or missing hardware or components, or is modified in any way. Take corrective action before using the jack again.
06. Any hydraulic repairs within the warranty period must be performed by an authorized service center.

// PROPER STORAGE

It is recommended that the jack be stored in a dry location with all wheels touching the ground on a relatively level surface.

// TROUBLESHOOTING

Important: Service jacks are self-contained devices used for lifting, but not sustaining, a partial vehicular load. In accordance with ASME-PALD Load Sustaining Test: in A load not less than the rated capacity...shall not lower more than 1/8in (3.18mm) in the first minute, nor a total of .1875in (4.76mm) in 10 minutes. Lowering within this range is considered normal operation and is NOT a warrantable defect.

PROBLEM	ACTION
01. Unit will not lift rated load.	Purge air from hydraulic system by following procedure under SETUP.
02. Unit will not sustain rated load or feels "spongy" under rated load.	Purge air from hydraulic system as above.
03. Unit will not lift to full height.	Purge air from hydraulic system as above.
04. Handle tends to raise up while the unit is under rated load.	Pump the handle rapidly several times to push oil past ball valves in power unit.
05. Unit still does not operate.	For a complete list of authorized hydraulic repair centers please visit www.toolwarrantyrepair.com

OPERATING MANUAL FOR C7916420



OWNER/USER RESPONSIBILITY

The owner and/or user must have an understanding of the manufacturer's operating instructions and warnings before using this jack. Personnel involved in the use and operation of equipment shall be careful, competent, trained, and qualified in the safe operation of the equipment and its proper use when servicing motor vehicles and their components. Warning information should be emphasized and understood. If the operator is not fluent in English, the manufacturer's instructions and warning shall be read to and discussed with the operator in the operator's native language by the purchaser/owner, making sure that the operator comprehends its contents. Owner and/or user must study and maintain for future reference the manufacturer's instructions. Owner and/or user is responsible for keeping all warning labels and instruction manuals legible and intact. Replacement labels and literature are available from the manufacturer.



LIMITED WARRANTY

Please contact your local NAPA Auto Parts Store for details on warranty.

If you experience any issues with this product, please call 1-844-902-6900.

OPERATING MANUAL FOR C7916420

// HYDRAULIC JACK MAINTENANCE GUIDE

IMPORTANT: Service jacks are designed for lifting purposes only; always support raised load with jack stands.

REGULAR MAINTENANCE

• MONTHLY or as necessary (depending on usage)

01. Using a grease gun, add grease to grease fitting in the lift arm pivot shaft. (Use a multi-purpose NLGI type grease only.)

02. Lubricate all linkages and pivot points. (Use white lithium spray grease only.)

03. 3. Remove handle; lubricate handle receptacle and handle end. (Use white lithium spray grease only.)

04. Lubricate both rear casters, bearing and both front wheels. (Use white lithium spray grease only.)

05. Tighten all accessible hardware

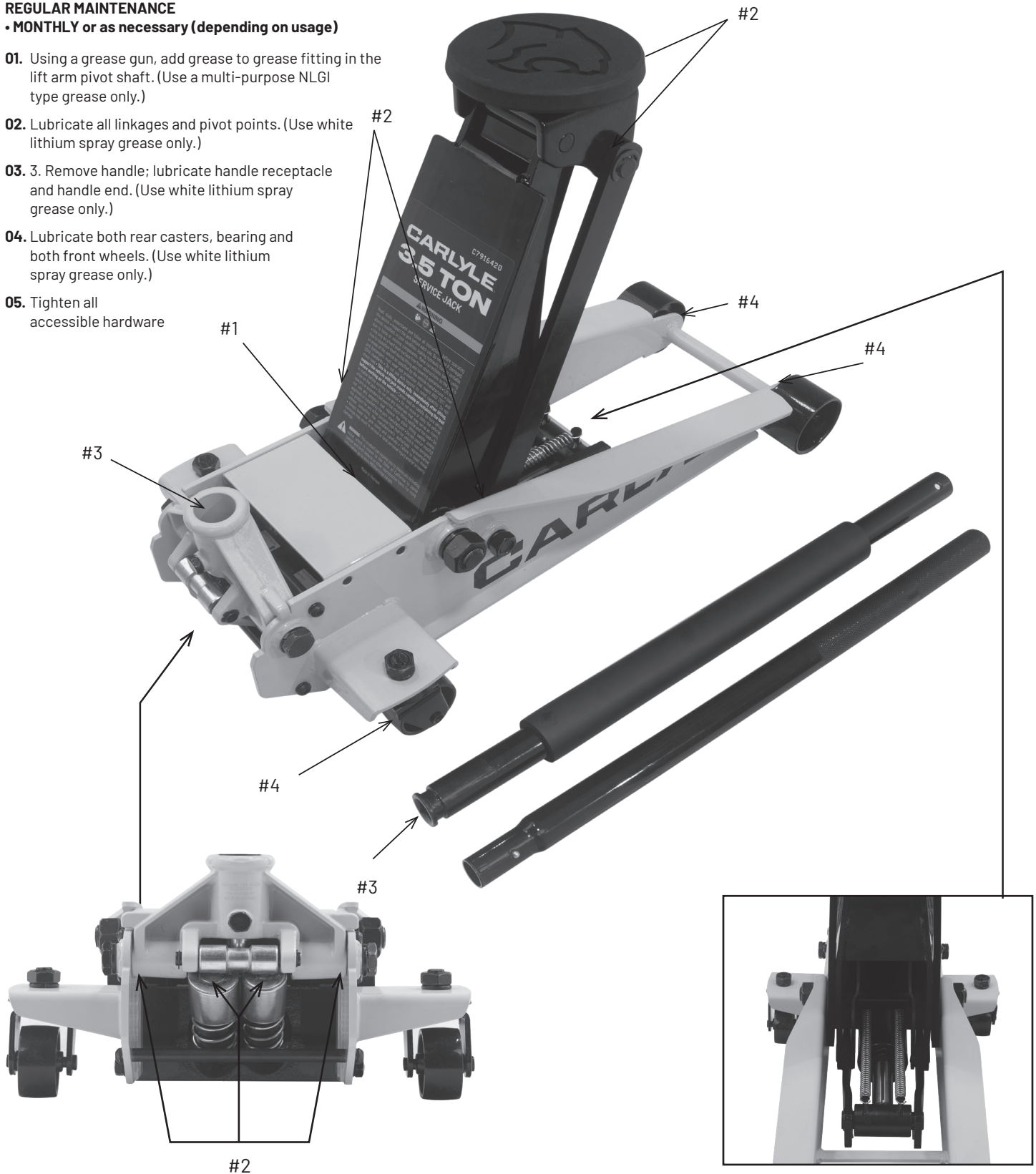

CARLYLE®

3.5 TON SERVICE JACK

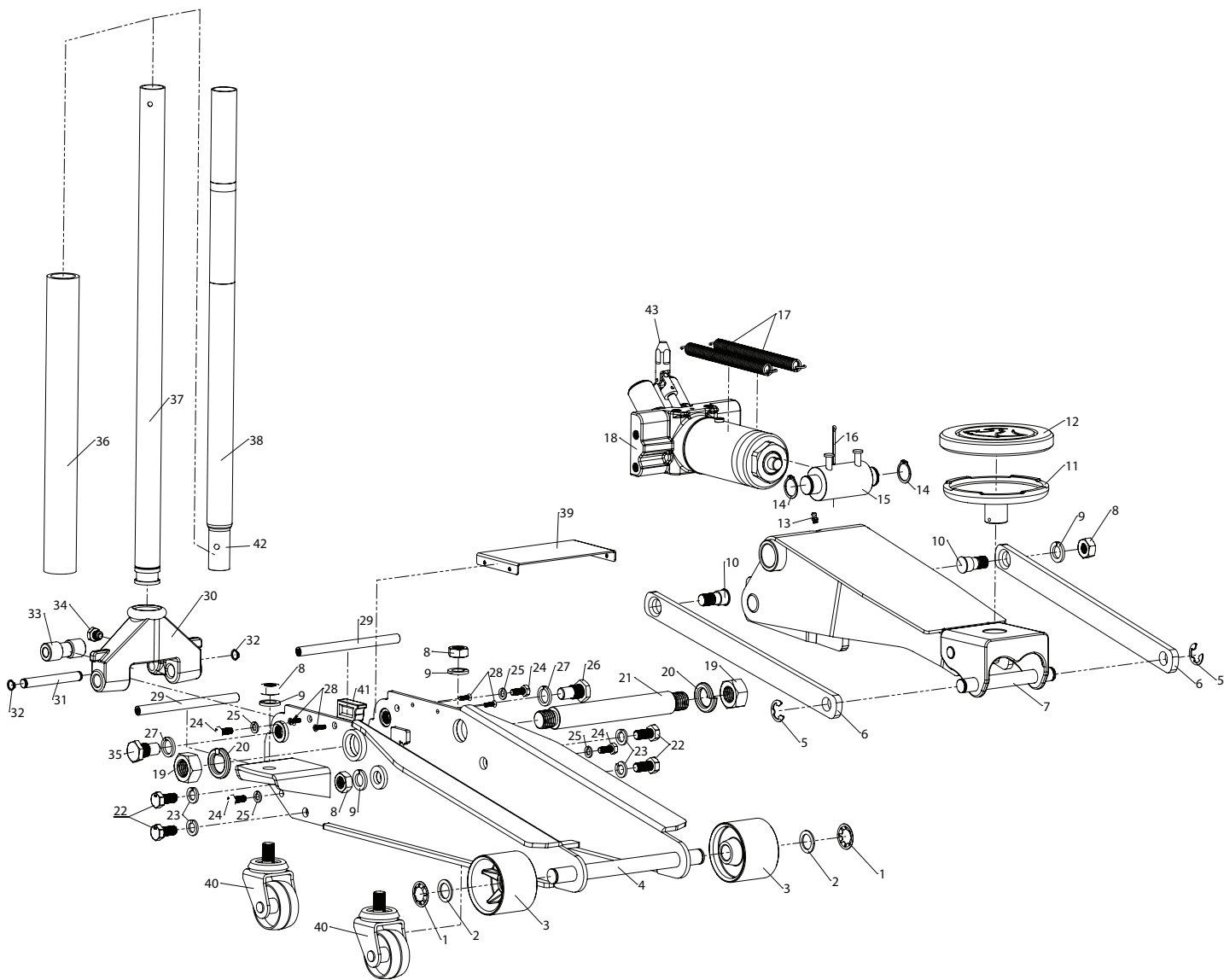

REF#	PART#	DESCRIPTION	QTY
1	RS642001	Retaining Ring (Each)	2
2	RS642002	Washer (Each)	2
3	RS642003	Front Wheel (Each)	2
4		Chassis Assembly	1
5		E Retaining Rings	2
6		Guide Arm	2
7		Lift Arm Assembly	1
8	RS642008	Hex Nut (Incl. 9)(Each)	4
9		Lock Washer	4
10		Guide Arm Bolt	2
11	RS642011	Saddle	1
12	RS642012	Saddle Pad	1
13		Grease Fitting	1
14		Retaining Ring	2
15	RS642015	Trunion Assembly (Incl. 14 & 16)	1
16		Cotter Pin	1
17	RS642017	Retraction Spring (Each)	2
18	RS642018	Power Unit	1
19		Hex Nut	2
20		Lock Washer	2
21		Pivot Pin	1
22		Cover Plate	1
23		Retaining Ring	2
24		Pin	1
22		Hex Bolt	4
23		Lock Washer	4

REF#	PART#	DESCRIPTION	QTY
24		Button Head	4
25		Lock Washer	4
26	RS642026BK	Left Yoke Bolt (Incl. 27)	1
27		Lock Washer	2
28		Screw	4
29		Stop Bar	2
30	RS642030G	Handle Yoke	1
31		Yoke Roller Pin	1
32		Retaining Ring	2
33		Yoke Handle Roller	1
34	RS642034	Handle Yoke Screw	1
35	RS642035BK	Right Yoke Bolt (Incl. 27)	1
36	RS642036	Handle Bumper	1
37	RS642037	Lower Handle	1
38	RS642038	Upper Handle	1
39		Cover Plate	1
40	RS642040G	Rear Swivel Caster (Each)	2
41		Yoke Plastic Block	1
42	RS642042	Handle Button	1
43	RS642043	Release Valve Assembly	1
n/s	RSC7916420PLK	Product Warning Label	1



SPÉCIFICATIONS

Capacité	3-1/2 Tonnes	Longueur totale.....	724 mm (28-1/2 po)
Hauteur minimum.....	102 mm (4 po)	Largeur totale	362 mm (14-1/4 po)
Hauteur maximum	521 mm (20-1/2 po)	Diamètre de la selle	140 mm (5-1/2 po)
Longueur de la poignée.....	1270 mm (50 po)	Poids à l'expédition.....	47,9 kg (105,6 lb)

CRIC DE SERVICE 3,5 TONNES

TABLe DES MATIÈRES

Avertissements	12
Le Type De Situations Dangereuses.....	12
Méthodes Pour Éviter Les Situations Dangereuses.....	12
Conséquences En Cas De Situations Dangereuses	13
Consignes Pour L'installation	13
Directives D'utilisation.....	14
Entretien Préventif	14
Entreposage Adéquat.....	15
Dépannage	15
Responsabilité Du Propriétaire/Utilisateur.....	15
Garantie.....	15
Guía De Mantenimiento Del Gato Hidráulico	16
Schéma Des Pièces Éclatées	16
Liste Des Pièces	17

MANUEL DE FONCTIONNEMENT POUR C7916420

// AVERTISSEMENTS



Ce symbole indique un danger potentiel. Il est utilisé pour avertir l'utilisateur des risques potentiels de blessures corporelles. Prière de respecter toutes les

⚠ AVERTISSEMENT

AVERTISSEMENT : Ce symbole indique une situation dangereuse qui pourrait causer la mort ou des blessures graves si elle n'est pas évitée.



**IMPORTANT:
LIRE CES CONSIGNES AVANT
L'UTILISATION.**

PRIÈRE DE LIRE CES CONSIGNES ATTENTIVEMENT ET DE S'ASSURER DE BIEN COMPRENDRE LES PROCÉDURES D'UTILISATION, LES AVERTISSEMENTS DE SÉCURITÉ ET LES BESOINS EN MATIÈRE D'ENTRETIEN DE L'OUTIL AVANT DE L'UTILISER.

Le propriétaire doit s'assurer que tous les employés lisent ce manuel avant d'utiliser l'outil. Le propriétaire de l'outil doit aussi maintenir ce manuel en bon état et le ranger dans un endroit facilement accessible à tous ceux qui doivent le lire. Si le manuel ou les étiquettes de l'outil sont perdus ou illisibles, communiquer avec Carlyle pour obtenir un remplacement. Si l'utilisateur ne parle pas couramment le français, les consignes de sécurité et le mode d'emploi de l'outil devront lui être lues à haute voix et être discutées avec l'utilisateur, dans sa langue maternelle, par le propriétaire/ acheteur ou une personne désignée, afin d'assurer que l'utilisateur en comprenne bien le contenu.

// LE TYPE DE SITUATIONS DANGEREUSES

⚠ AVERTISSEMENT

L'utilisation de dispositifs de levage portatifs pour automobiles expose l'utilisateur à certains dangers qui ne peuvent pas être évités par des moyens mécaniques, mais seulement en faisant preuve d'intelligence, d'attention et de bon sens. Il est donc essentiel que les propriétaires et les employés qui utiliseront ce dispositif soient prudents, compétents, qualifiés et formés à l'utilisation sécuritaire de l'équipement. Des exemples de dangers comprennent le renversement, le glissement ou la chute soudaine de la charge. Ces dangers sont principalement imputables à une charge mal répartie, une utilisation sur une surface meuble ou inclinée, ou une utilisation à des fins autres que celles pour lesquelles le dispositif a été conçu.

// MÉTHODES POUR ÉVITER LES SITUATIONS DANGEREUSES

⚠ AVERTISSEMENT



- Lire, comprendre et appliquer toutes les consignes avant d'utiliser ce dispositif.
- Inspecter le cric avant chaque utilisation. Ne pas utiliser le cric s'il est endommagé, modifié, en mauvais état, instable en raison de pièces ou de quincaillerie manquantes ou desserrés ou s'il y a une fuite de fluide hydraulique. Effectuer les réparations ou les réglages nécessaires avant l'utilisation.



- Placer le cric uniquement aux points spécifiés par le constructeur du véhicule.
- Portez une protection oculaire qui répond aux normes ANSI Z87.1 et de l'OSHA (utilisateur et personnes à proximité).
- Ne pas dépasser la capacité nominale du cric. Éviter un effet de choc sur la charge.
- Ce dispositif sert uniquement au levage. Immédiatement après avoir levé le véhicule, placer les chandelles appropriées avant de travailler sur le véhicule.



- **Utiliser le cric seulement sur une surface de niveau et solide. Celle-ci doit être exempte d'obstructions afin que le cric puisse se repositionner durant le levage et la descente.**
- Centrer la charge sur la selle. S'assurer de la stabilité de l'installation avant de travailler sur le véhicule.
- Ne pas déplacer le véhicule lorsqu'il est supporté par le cric.
- Ne pas utiliser de matériaux qui pourraient servir d'élevateurs, espaceurs ou extendeurs entre la charge et la selle de levage.
- Ne pas utiliser d'adaptateurs en remplacement de la selle de levage sinon ceux fournis par le fabricant du cric ou ayant reçu son approbation.
- Ne pas utiliser (ou modifier) ce produit pour un usage autre que celui pour lequel il a été conçu sans consulter le représentant autorisé du manufacturier.
- L'inobservance de ces méthodes peut causer des dommages matériels, des blessures corporelles graves ou mortelles, ou les deux.



AVERTISSEMENT : Ce produit pourrait vous exposer à des produits chimiques, notamment du nickel, qui est reconnu par l'État de la Californie comme causant le cancer, des anomalies congénitales ou d'autres pathologies du système reproductif. Pour en savoir plus, veuillez visiter le www.P65Warnings.ca.gov.

MANUEL DE FONCTIONNEMENT POUR C7916420



CONSÉQUENCES EN CAS DE SITUATIONS DANGEREUSES

AVERTISSEMENT

L'inobservance des CONSIGNES D'UTILISATION, des MISES EN GARDE, des CONSIGNES D'ENTRETIEN ainsi que des MÉTHODES POUR ÉVITER LES SITUATIONS DANGEREUSES peut causer des accidents ayant pour conséquences des dommages matériels ou des blessures corporelles graves ou mortelles.



CONSIGNES POUR L'INSTALLATION



Voici le symbole utilisé dans la section DIRECTIVES INSTALLATION du présent manuel pour avertir du risque de blessure. Suivre toutes les directives pour éviter des blessures pouvant être graves ou mortelles.

Une inspection visuelle doit être faite avant chaque utilisation du chariot de roue hydraulique, en vérifiant qu'il n'y a pas de fuite de liquide hydraulique et de pièces endommagées, desserrées ou manquantes. Tout chariot qui semble endommagé de quelque façon que ce soit, qui est mal utilisé ou qui fonctionne anormalement, DOIT ÊTRE RETIRÉ DU SERVICE. Si le chariot est accidentellement soumis à une charge ou un choc anormal, il doit être inspecté par un l'installation de réparation autorisée du fabricant immédiatement. Il est recommandé d'effectuer une inspection annuelle du chariot à l'aide d'un atelier de réparation agréé par le fabricant et de remplacer les pièces défectueuses, les décalques ou les étiquettes d'avertissement par les pièces spécifiées par le fabricant. Une liste des installations de réparation autorisées est disponible auprès du fabricant.

PRIÈRE DE CONSULTER LA VUE ÉCLATÉE DU PRODUIT DANS LE PRÉSENT MANUEL AFIN D'IDENTIFIER LES PIÈCES.

01. Appuyer sur le dispositif de verrouillage de poignée supérieur dans la poignée supérieure tout en insérant l'extrémité de la poignée supérieure dans la poignée inférieure. Pivoter la poignée supérieure d'un mouvement va-et-vient jusqu'à ce que le dispositif de verrouillage de poignée soit inséré dans le trou de verrouillage dans la poignée inférieure.
02. Graisser l'intérieur du tube du manche (30) et en retirer la vis d'arrêt (34). Insérer la pièce (37) jusqu'au fond du tube 30), pour que s'enclenche le mécanisme hexagonal de la soupape de relâchement. Fixer la poignée (37) au tube du manche (30) avec la vis d'arrêt (37).
03. De l'air peut être emprisonné dans le système hydraulique. L'air peut rester emprisonné dans le circuit hydraulique pendant l'expédition et la manipulation. L'air emprisonné affectera le rendement lors du pompage du cric. Si ceci se produit, suivez la procédure de purge d'air ci-dessous :
 - a. Tourner le manche (37) dans le sens horaire, jusqu'à ce qu'il soit bien serré. Tourner le manche dans le sens antihoraire sur deux tours complets.
 - b. Pomper à fond environ quinze (10-15) fois à l'aide du manche.
 - c. Tourner le manche dans le sens horaire, jusqu'à ce qu'il soit bien serré. Pomper à fond pour déployer le cric à sa hauteur maximale.
 - d. Répéter les étapes a) et c) jusqu'à ce que l'air soit complètement purgé du système.

MANUEL DE FONCTIONNEMENT POUR C7916420

// DIRECTIVES D'UTILISATION



Ce symbole sert à identifier les risques de blessures dans la rubrique MODE D'EMPLOI. Suivre les consignes afin d'éviter les risques de blessure ou de mort. **IMPORTANT:** Avant d'essayer de soulever n'importe quel véhicule, vérifiez le manuel d'entretien du véhicule pour les surfaces portantes recommandées.

- 01. Pour lever la charge :** Fermer la soupape de relâchement fermement (en tournant la poignée en sens horaire). **NE PAS SERRER TROP FERMEMENT.** Placer le cric sous la charge de manière à ce que la selle entre solidement en contact avec la charge et que celle-ci soit centrée sur la selle. Cela évitera à la charge de glisser. Actionner le manche du cric jusqu'à ce que la selle soit tout près de la charge. Encore une fois, s'assurer que la selle est correctement positionnée. Lever la charge à la hauteur désirée. Placer des chandelles de capacité suffisante sous le véhicule. **NE PAS ALLER SOUS LE VÉHICULE PENDANT LE LEVAGE DU VÉHICULE OU PENDANT L'INSTALLATION DES CHANDELLES!** Placer des chandelles aux endroits recommandés par le fabricant pour soutenir solidement le véhicule soulevé. Une fois les chandelles en place, ouvrir la soupape de relâchement **TRÈS LENTEMENT** (en tournant la poignée dans le sens antihoraire). Abaisser la charge sur les chandelles. Une fois le véhicule soutenu en toute sécurité par des chandelles, retirez le cric de dessous le véhicule.
- 02. Pour abaisser la charge :** S'assurer une fois de plus que la soupape de relâchement est fermée solidement. Ensuite, actionner le manche du cric jusqu'à ce que la charge soit suffisamment soulevée pour dégager les chandelles. **NE PAS ALLER SOUS LE VÉHICULE PENDANT LE LEVAGE DU VÉHICULE OU PENDANT LE RETRAIT DES CHANDELLES!** Une fois que les chandelles sont enlevées, ouvrir la soupape de relâchement très lentement afin de faire descendre le véhicule. Abaisser le cric complètement afin qu'il ne soit plus en contact avec le véhicule et que ce dernier repose solidement sur le sol. **AVERTISSEMENT :** Garder les mains et les pieds à l'écart du mécanisme à charnière du cric.

// ENTRETIEN PRÉVENTIF



Ce symbole sert à identifier les risques de blessures dans la rubrique ENTRETIEN PRÉVENTIF. Suivre les consignes afin d'éviter les risques de blessure ou de mort.

- 01.** Toujours entreposer le cric dans un endroit où il sera protégé des intempéries, des vapeurs corrosives, de la poussière abrasive ou d'autres éléments nocifs. Le cric doit être exempt d'eau, de neige, de sable et de particules avant l'utilisation.
- 02.** Le cric doit être lubrifié régulièrement pour prévenir l'usure prématurée des pièces. Une graisse à usage général doit être appliquée sur tous les raccords de graissage, les roulettes pivotantes, les roulettes de l'essieu avant, le bras de levage, les écrous de l'axe d'articulation à la base du manche, le mécanisme de relâchement et les autres surfaces de contact.
- 03.** À moins d'une fuite, il ne devrait pas être nécessaire de remplir le réservoir de liquide hydraulique. Toute fuite doit être immédiatement réparée dans un environnement sans poussières par un technicien qualifié en réparation de composantes hydrauliques et familier avec ce type d'équipement. **IMPORTANT:** Pour prévenir les dommages aux joints d'étanchéité et la défektivité du cric, ne jamais utiliser d'alcool, de liquide à freins hydrauliques ni d'huile à transmission dans le cric. Utiliser l'huile hydraulique NAPA conçue pour les crics no 765-1541.
- 04.** Le propriétaire du cric doit s'assurer que les étiquettes apposées sur le cric demeurent propres et lisibles. Utiliser une solution savonneuse douce pour nettoyer les surfaces externes du cric, mais pas les composantes hydrauliques mobiles.
- 05.** Inspecter le cric avant chaque utilisation. Ne pas utiliser le cric si une de ses pièces est craquée, brisée, déformée ou semble endommagée ou encore si du liquide hydraulique fuit. Ne pas utiliser le cric s'il a été modifié ou si des pièces sont lâches ou manquantes. Prendre les mesures correctives nécessaires avant d'utiliser le cric de nouveau.
- 06.** Ne pas essayer de réparer des composantes hydrauliques à moins d'être un technicien qualifié en réparation de composantes hydrauliques et d'être familier avec ce type d'équipement.

MANUEL DE FONCTIONNEMENT POUR C7916420

// ENTREPOSAGE ADÉQUAT

Il est conseillé d'entreposer le cric dans un endroit sec; toutes les roues doivent être en contact avec le sol sur une surface relativement rigide.

// DÉPANNAGE

Important : Les crics de levage sont des mécanismes autonomes qui servent à soulever des charges et non à soutenir une charge partielle de véhicule. Conformément à normes de l'ASME-PALD, portant sur le test de soutien d'une charge : « Une charge qui ne dépasse pas la capacité nominale...ne s'abaissera pas de plus 1/8 po (3,18 mm) la première minute, et ne s'abaissera pas de plus de 0,1875 po (4,76) au bout de 10 minutes. » Une fuite en-deçà de cette marge est considérée normale et n'est pas considérée comme un vice de fabrication pouvant se réclamer de la garantie.

PROBLÈME	ACTION
01. L'unité ne lèvera pas la charge.	Purger l'air du système hydraulique en suivant la procédure selon la configuration.
02. L'unité ne supportera pas la charge ou est 'spongieuse' sous la charge.	Purger l'air du système hydraulique comme mentionné ci-dessus.
03. L'unité ne lèvera pas à hauteur complète.	Purger l'air du système hydraulique comme mentionné ci-dessus ou vérifier le niveau de l'huile dans le réservoir.
04. La poignée tend à augmenter vers le haut tandis que l'unité est sous la charge.	Pompez la poignée rapidement plusieurs fois de pousser l'huile après des robinets à tournant sphérique dans l'unité de puissance
05. L'unité ne fonctionne toujours pas.	Pour consulter la liste complète des centres de réparation de systèmes hydrauliques autorisés, rendez-vous au www.toolwarrantyrepair.com .

// RESPONSABILITÉ DU PROPRIÉTAIRE/UTILISATEUR

Le propriétaire et/ou utilisateur doit posséder une compréhension des directives de fonctionnement et des mises en garde du fabricant, avant d'utiliser ce cric utilitaire. Le personnel impliqué dans l'utilisation de cette pièce d'équipement doit être prudent, compétent, bien entraîné et qualifié au fonctionnement sécuritaire et à l'utilisation adéquate de l'équipement, au moment de l'entretien des véhicules et de leurs composantes. On devrait insister particulièrement sur la compréhension des renseignements touchant les mises en garde. Si l'utilisateur ne parle pas couramment l'anglais, les directives du fabricant et les mises en garde devraient être lues et discutées par l'acheteur / propriétaire avec l'utilisateur dans sa langue maternelle, pour s'assurer de la bonne compréhension du contenu par l'utilisateur. Le propriétaire et / ou l'utilisateur doit étudier et conserver les directives du fabricant, pour référence éventuelle. Relativement aux étiquettes de mises en garde et aux manuels de directives, le propriétaire et / ou l'utilisateur est responsable de s'assurer qu'ils soient maintenus lisibles et intacts. Les étiquettes de remplacement et la littérature sont disponibles auprès du fabricant.

// GARANTIE

Pour plus de renseignements au sujet de la garantie, veuillez communiquer avec votre magasin de pièces automobiles NAPA local. Si vous rencontrez un problème avec ce produit, veuillez appeler le 1-844-902-6900.

// GUIDE D'ENTRETIEN DE CRIC HYDRAULIQUE

IMPORTANT: Les crics de service sont conçus pour le levage seulement; toujours soutenir la charge soulevée à l'aide de support de cric.

ENTRETIEN RÉGULIER

• Mensuellement ou selon les besoins (selon l'utilisation)

- 01.** En utilisant un pistolet graisseur, ajoutez de la graisse par l'embout de graissage de graisse dans l'axe de pivot du bras de levage. (Utilisez seulement un type de graisse à usage multiple NLGI.)
- 02.** Lubrifiez toutes les tringleries et points de pivot. (Utilisez de la graisse blanche de lithium en jet seulement.)
- 03.** Enlevez la poignée; lubrifiez le réceptacle de la poignée et son extrémité. (Utilisez de la graisse blanche de lithium en jet seulement.)
- 04.** Lubrifiez les deux roulettes arrière, les roulements à billes et les deux roues avant. (Utilisez de la graisse blanche de lithium en jet seulement.)
- 05.** Resserrez toute la quincaillerie accessible.

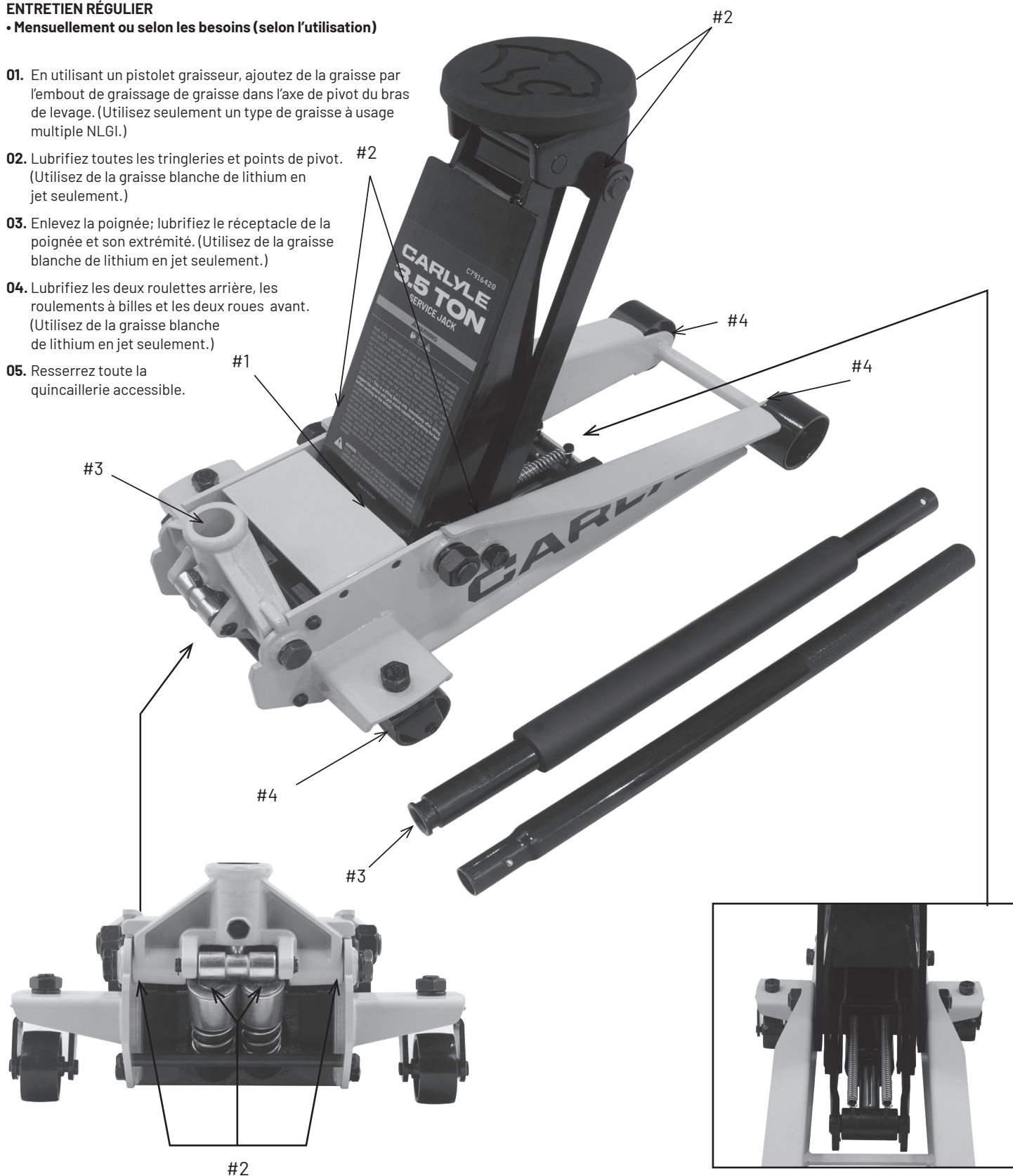

CARLYLE®

CRIC DE SERVICE 3,5 TONNES

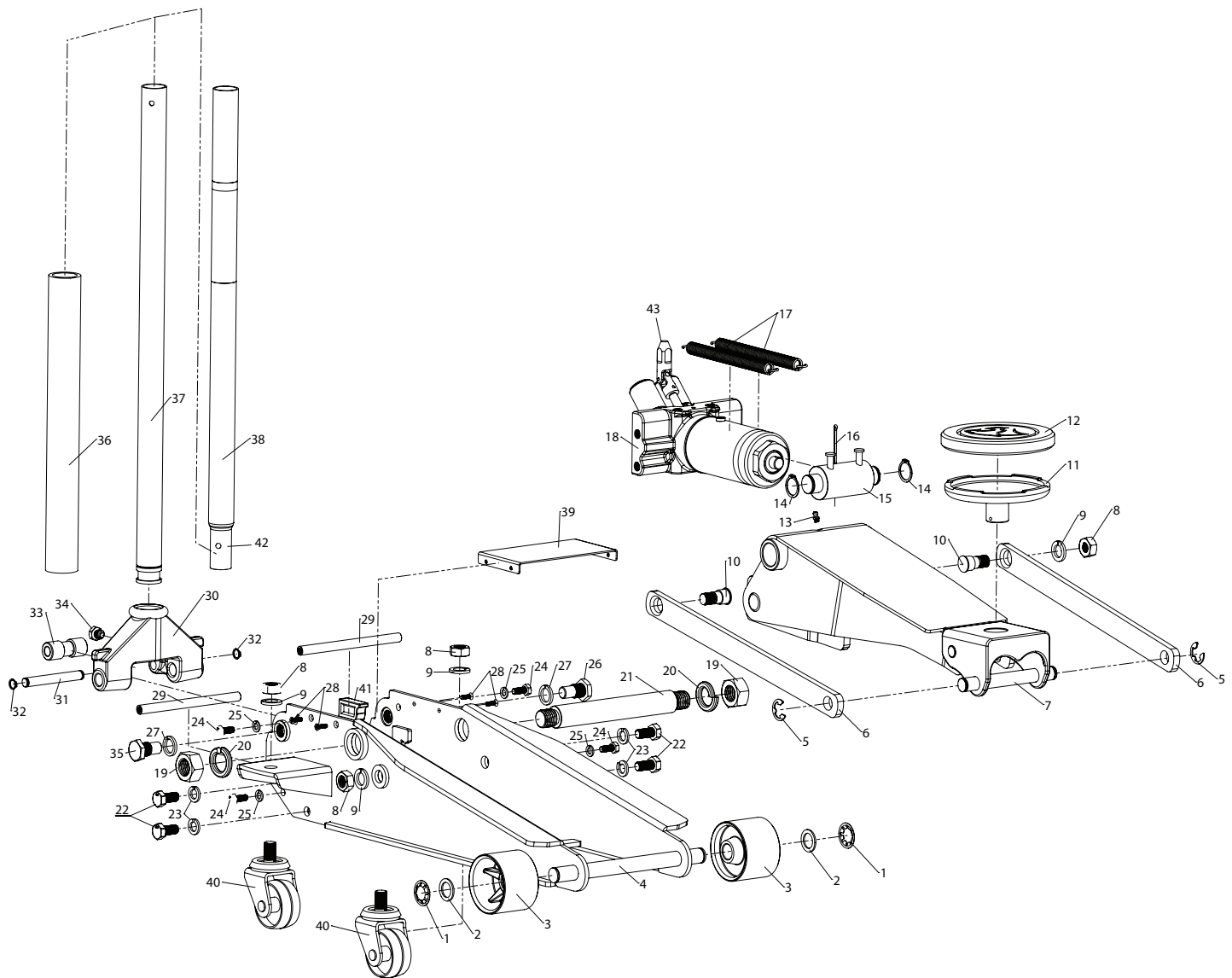

NO DE REF	NO DE PIÈCE	DESCRIPTION	QTÉ
1	RS642001	Anneau de retenue (chacun)	2
2	RS642002	Rondelle (chacune)	2
3	RS642003	Roue avant (chacune)	2
4		Assemblage du châssis	1
5		Anneaux de retenue E	2
6		Bras de guidage	2
7		Assemblage du bras de levage	1
8	RS642008	Écrou hexagonal (y compris 9) (chacun)	4
9		Rondelle de blocage	4
10		Boulon du bras de guidage	2
11	RS642011	Selle	1
12	RS642012	Coussin de la selle	1
13		Raccord de graissage	1
14		Anneau de retenue	2
15	RS642015	Assemblage du tourillon (y compris 14 et 16)	1
16		Goupille fendue	1
17	RS642017	Ressort de rétraction (chacun)	2
18	RS642018	Unité d'alimentation	1
19		Écrou hexagonal	2
20		Rondelle de blocage	2
21		Pivot	1
22		Plaque-couvercle	1
23		Anneau de retenue	2
24		Goupille	1
22		Boulon hexagonal	4
23		Rondelle de blocage	4
24		Tête de bouton	4

NO DE REF	NO DE PIÈCE	DESCRIPTION	QTÉ
25		Rondelle de blocage	4
26	RS642026BK	Boulon de l'étrier gauche (y compris 27)	1
27		Rondelle de blocage	2
28		Vis	4
29		Barre d'arrêt	2
30	RS642030G	Étrier de poignée	1
31		Goupille du rouleau de l'étrier	1
32		Anneau de retenue	2
33		Rouleau de la poignée de l'étrier	1
34	RS642034	Vis de l'étrier de poignée	1
35	RS642035BK	Boulon de l'étrier droit (y compris 27)	1
36	RS642036	Butoir de la poignée	1
37	RS642037	Poignée inférieure	1
38	RS642038	Poignée supérieure	1
39		Plaque-couvercle	1
40	RS642040G	Roulette arrière pivotante (chacune)	2
41		Bloc plastique de l'étrier	1
42	RS642042	Bouton de la poignée	1
43	RS642043	Assemblage de la soupape de décharge	1
n/s	RSC7916420PLK	Étiquette d'avertissement du produit	1



SPECIFICATIONS

Capacidad	3-1/2 Toneladas	Longitud global	724 mm (28-1/2 pulg)
Altura mínima	102 mm (4 pulg)	Anchura global	362 mm (14-1/4 pulg)
Altura máxima	521 mm (20-1/2 pulg)	Diámetro de la silla	140 mm (5-1/2 pulg)
Longitud del mango	1270 mm (50 pulg)	Peso de embarque	47.9 kg (105.6 lb)

ÍNDICE DE CONTENIDOS

Información De Advertencia	21
Naturaleza De Las Situaciones De Riesgo	21
Formas De Evitar Las Situaciones De Riesgo	21
Consecuencias De No Prevenir Las Situaciones De Riesgo	22
Consignes Pour L'installation	22
Instrucciones De Uso	23
Mantenimiento De Seguridad	23
Almacenamiento Adecuado	24
Diagnóstico De Averías	24
Responsabilidad Del Propietario/Usuario.....	24
Garantía:	24
Guía De Mantenimiento Del Gato Hidráulico	25
Diagrama De Ampliación De Partes	25
Lista De Partes	26

MANUAL DEL FUNCIONAMIENTO Y LISTA DE PIEZAS PARA C7916420

// INFORMACIÓN DE ADVERTENCIA



Este símbolo indica una alerta de seguridad y se usa para advertir sobre peligro de accidentes personales. Observe toda la información de seguridad que sigue a este símbolo para evitar la posibilidad de que ocurran lesiones o muerte.

ADVERTENCIA

ADVERTENCIA: Indica una situación peligrosa que si no se evita, puede provocar la muerte o lesiones graves.



**IMPORTANTIE:
LEA ESTAS INSTRUCCIONES
ANTES DE USAR EL DISPOSITIVO**

**ANTES DE USAR ESTE DISPOSITIVO, LEA ESTE MANUAL DETENIDAMENTE.
PROCURE ENTENDER SUS PROCEDIMIENTOS OPERATIVOS,
ADVERTENCIAS DE SEGURIDAD Y FORMA DE MANTENIMIENTO.**

El propietario es responsable de asegurarse de que todo el personal lea este manual antes de usar el dispositivo. Asimismo, es responsabilidad del propietario mantener este manual en buenas condiciones en una ubicación conveniente para su consulta. Si las etiquetas del manual o producto son ilegibles o no están en su lugar, deberá ponerse en contacto con Carlyle para obtenerlas gratis. El comprador/ propietario o una persona designada deberá leer y comentar el producto y las advertencias de seguridad en la lengua materna del operario que no hable inglés fluido, a fin de asegurarse de que comprende el contenido.

// NATURALEZA DE LAS SITUACIONES DE RIESGO

ADVERTENCIA

El uso de dispositivos de elevación de automotores se halla sujeto a ciertos riesgos que no se pueden prever por medios mecánicos, sino por la información, la diligencia y el sentido común. Por lo tanto, es esencial que el uso del dispositivo quede en manos de los propietarios y de personal que sea cuidadoso, competente, capacitado y habilitado para realizar una operación segura. Algunos ejemplos de peligros son dejar caer, inclinar o resbalar las cargas, principalmente como consecuencia de una sujeción incorrecta, sobrecarga, posición no centrada, uso en superficies no niveladas o firmes, así como usar el dispositivo con un fin para el que no está diseñado.

// FORMAS DE EVITAR LAS SITUACIONES DE RIESGO

ADVERTENCIA



- Lea, estudie, comprenda y observe todas las instrucciones antes de operar este dispositivo.
- Verifique el gato antes de usarlo. No lo use si tiene roturas, alteraciones, fugas de líquido hidráulico o está en malas condiciones, como tampoco si presenta inestabilidad debido a piezas metálicas o partes desajustadas o faltantes. Tome las medidas de corrección apropiadas antes de usarlo.



- Utilice el dispositivo de elevación únicamente en las áreas del vehículo especificadas por su fabricante.
- Use protección para los ojos que cumpla con las normas ANSI Z87.1 y OSHA (usuarios y espectadores).
- No use el gato para elevar pesos superiores a su capacidad. No ocasione ninguna descarga a la carga.
- **Este dispositivo se debe utilizar únicamente para levantar cargas. No bien haya elevado la carga, sujete el vehículo con torres que tengan la capacidad para sostenerlo antes de comenzar a trabajar.**



- Use el gato únicamente en superficies niveladas firmes en las que no haya obstáculos, de modo que el dispositivo pueda posicionarse durante las operaciones de elevación y descenso.
- Centre la carga en el asiento. Asegúrese de que el armado del dispositivo sea estable antes de comenzar a trabajar.
- No mueva ni empuje el vehículo sobre el gato.
- No use ningún material que pueda fungir como plataforma, espaciador o expansor entre la silla de elevación estándar y la carga.
- No use ningún adaptador el que reponga la silla de elevación estándar al menos que sea aprobado o provisto por el fabricante del gato.
- No use (ni modifique) la herramienta para ningún otro uso excepto el para el cual fue diseñado, sin primero consultar al representante autorizado del fabricante.
- Baje el gato siempre despacio y con cuidado.
- No cumplir con estas indicaciones puede provocar lesiones graves o peligro de muerte, así como daños materiales.



ADVERTENCIA: Este producto le podrá exponer a ciertos químicos, para incluir el níquel, conocidos en el Estado de California por ocasionar cáncer y defectos congénitos u otros daños a la reproducción. Para mayores informes, visite www.P65Warnings.ca.gov.



CONSECUENCIAS DE NO PREVENIR LAS SITUACIONES DE RIESGO

ADVERTENCIA

No leer, comprender u observar todo el contenido de este manual en relación con sus INSTRUCCIONES DE USO, ADVERTENCIAS DE SEGURIDAD y FORMA DE MANTENIMIENTO, así como desatender las FORMAS DE EVITAR LAS SITUACIONES DE RIESGO, puede provocar accidentes que tengan como consecuencia lesiones graves, peligro de muerte o daños materiales.



CONSIGNES POUR L'INSTALLATION



Este simbolo indica una alerta de seguridad y se utiliza en la parte de este manual que versa sobre las INSTRUCCIONES DE MONTAJE, con el fin de advertir sobre los peligros de accidentes personales. Observe todas las instrucciones para evitar lesiones o peligros de muerte.

Se debe realizar una inspección visual antes de cada uso de la plataforma rodante, para verificar si hay fugas de líquido hidráulico y piezas dañadas, sueltas o faltantes. Cualquier carretilla de ruedas que parezca estar dañada de alguna manera, que se encuentre mal usada o que funcione de manera anormal, DEBE RETIRARSE DEL SERVICIO. Si la plataforma rodante de la rueda se somete accidentalmente a una carga o choque anormal, debe ser inspeccionada por un instalación de reparación autorizada del fabricante inmediatamente. Se recomienda que el taller de reparación autorizado del fabricante realice una inspección anual de la plataforma rodante y que todas las piezas, calcomanías o etiquetas de advertencia defectuosas sean reemplazadas por las piezas especificadas por el fabricante. Una lista de instalaciones de reparación autorizadas está disponible por parte del fabricante.

CONSULTE POR FAVOR EL DIBUJO DE VISTA EN DETALLE EN ESTE MANUAL PARA IDENTIFICAR LAS PARTES.

- 01.** Presione el seguro de la manivela superior en la manivela superior al mismo tiempo que se inserte simultáneamente el extremo de la manivela superior en la manivela inferior. Gire la manivela superior de un lado para otro una y otra vez hasta que el seguro de la manivela se asiente en el agujero del seguro de la manivela inferior.
- 02.** Engrase la parte interior de la horquilla de la palanca (30) y desatornille el tornillo de fijación (34) del yugo (30). Introduzca la palanca (37) en la horquilla (30) por completo hasta que se trabe en la unión hexagonal de la válvula de seguridad. Ajuste la palanca (37) en la horquilla (30) con el tornillo de fijación (34).
- 03.** Se puede atrapar en el aire en el sistema hidráulico durante en envío y maniobra. El aire atrapado afectará el rendimiento del bombeo del gato. Si esto se ocurre, siga el procedimiento de purga de aire a continuación:
 - a.** Gire el mango (37) en el sentido de las agujas del reloj hasta que esté apretado. Gire el mango dos rotaciones completas en el sentido de las agujas del reloj.
 - b.** Bombee el mango aproximadamente 10-15 recorridos de bombeo completos.
 - c.** Gire el mango en el sentido de las agujas del reloj hasta que esté apretado. Proceda a bombear el gato hasta lograr su máxima altura.
 - d.** Repita los pasos a) y c) hasta que se haya purgado todo el aire del sistema.



INSTRUCCIONES DE USO



Este símbolo indica una alerta de seguridad y se utiliza en la parte de este manual que versa sobre las INSTRUCCIONES DE USO, con el fin de advertir sobre los peligros de accidentes personales. Observe todas las instrucciones para evitar lesiones o peligros de muerte.

IMPORTANTE: antes de comenzar a elevar un vehículo, consulte su manual de servicio para conocer las superficies de elevación recomendadas.

- 01. Para levantar la carga:** Gire el mango en el sentido de las agujas del reloj hasta que esté apretado. **NO AJUSTE LA VÁLVULA EN EXCESO.** Posicione el gato debajo de la carga de modo que el asiento pueda acoplarse firmemente y la carga quede centrada a fin de que no resbale. Accione la palanca del gato hasta que su asiento se acerque a la posición de acople. Una vez más, compruebe que el asiento esté en la posición correcta. Eleve la carga hasta la altura deseada. Coloque torres con capacidad adecuada debajo del vehículo. **NO PASE POR DEBAJO DEL VEHÍCULO MIENTRAS LO ELEVA NI CUANDO COLOQUE O RETIRE LAS TORRES.** Coloque las torres en los puntos de apoyo recomendados por el fabricante del vehículo que proporcionen una sujeción estable para la carga elevada. Una vez que las torres estén en su lugar, abra la válvula de seguridad MUY DESPACIO (girando la palanca en el sentido opuesto al de las agujas del reloj). Baje la carga hasta su punto de apoyo sobre las torres. Después de que el vehículo esté soportado seguramente por las bases, extraiga el gato de debajo del vehículo.
- 02. Para bajar la carga,** vuelva a comprobar que la válvula de seguridad esté cerrada por completo. Luego, accione la palanca del gato hasta que la carga se eleve lo suficiente como para retirar las torres. **NO PASE POR DEBAJO DEL VEHÍCULO MIENTRAS LO ELEVA NI CUANDO RETIRA LAS TORRES.** Una vez que haya retirado las torres, abra la válvula de seguridad muy despacio para bajar el vehículo. Baje el brazo elevador del gato por completo de modo que el vehículo repose sobre el suelo en forma segura, sin que haya contacto entre el gato y el vehículo. **PRECAUCIÓN:** Mantenga las manos y los pies lejos del eje de articulación del gato.



MANTENIMIENTO DE SEGURIDAD



Este símbolo indica una alerta de seguridad y se utiliza en la parte de este manual que versa sobre el MANTENIMIENTO DE SEGURIDAD, con el fin de advertir sobre los peligros de accidentes personales. Observe todas las instrucciones para evitar lesiones o peligros de muerte.

- 01.** Siempre guarde el gato en un área protegida, en donde no quede expuesto a las condiciones climáticas, gases corrosivos, sustancias abrasivas u otros materiales perjudiciales. Antes de usar, compruebe que el gato no contenga restos de agua, nieve, arena o arcilla.
- 02.** El gato se debe lubricar en forma periódica a fin de prevenir el desgaste prematuro de sus partes. Se debe aplicar grasa de uso general en todas las articulaciones, las ruedas pivotantes y del eje delantero, el brazo elevador, los pernos pivotantes de la base de la palanca, el sistema de seguridad y las demás superficies de apoyo. Las partes desgastadas resultando de la lubricación inadecuada o faltante no serán elegibles para consideraciones de garantía. Ver la página 25 por las instrucciones de lubricación.
- 03.** No debería ser necesario recargar ni llenar el receptáculo del líquido hidráulico, salvo si existen fugas. En caso de fugas, un técnico calificado en reparación de sistemas hidráulicos que conozca el funcionamiento de este dispositivo deberá realizar su reparación inmediata en un lugar libre de suciedad.
IMPORTANTE: Con el fin de prevenir daños al sello y fallas del gato, nunca use alcohol, líquido hidráulico para frenos ni aceite de transmisiones en el gato. Use aceite de gato NAPA #765-1541.
- 04.** El propietario del gato es responsable de mantener sus etiquetas en buen estado de conservación. Use una solución jabonosa suave para lavar el exterior del gato, sin aplicarla a ninguna de las partes del sistema hidráulico.
- 05.** Verifique el gato antes de usarlo. No use el gato si alguna de sus partes está quebrada, rota, torcida o dañada, ni cuando el sistema hidráulico tenga fugas. No use el gato si presenta alteraciones o es inestable debido a piezas metálicas o partes desajustadas o faltantes. Tome las medidas de corrección apropiadas antes de usar el gato otra vez.
- 06.** No repare el sistema hidráulico a menos que sea un técnico calificado que conozca el funcionamiento de este dispositivo.

MANUAL DEL FUNCIONAMIENTO Y LISTA DE PIEZAS PARA C7916420

// ALMACENAMIENTO ADECUADO

Se recomienda que el gato sea almacenado en un lugar seco y que todas las ruedas toquen el piso sobre una superficie relativamente plana.

// DIAGNÓSTICO DE AVERÍAS

Importante: Los gatos de servicio son dispositivos autónomos usados para el levantamiento, pero no para el sostenimiento, de una carga vehicular parcial. De acuerdo con la norma de ASME PALD-2019, de la prueba de sostenimiento de carga: "Una carga no menos que la capacidad nominal ... no deberá más de 1/8 in (3.18mm) en el primer minuto, ni un total de .1875 in (4.76mm) en 10 minutos." Bajar dentro de este rango se considera como una operación normal y NO es un defecto garantizable.

PROBLEMA	ACCIÓN
01. El equipo no levantará la carga.	Expulsa el aire del sistema hidráulico al seguir el procedimiento bajo LAS INSTRUCCIONES DE OPERACIÓN.
02. El equipo no sostendrá la carga o se siente esponjoso bajo la carga.	Expulsa el aire del sistema hidráulico como indicado anteriormente.
03. El equipo no levantará la carga hasta la altura normal.	Expulsa el aire del sistema hidráulico como indicado anteriormente. Revisa que los niveles de aceite no estén ni altos ni bajos.
04. El mango tiende a levantarse mientras el equipo.	Sube y baja el mango rápidamente varias veces para empujar sostiene una carga. el aceite más allá de las válvulas de cojinete en el aparato de capacidad eléctrica.
05. El equipo aún no funciona.	Para una lista completa de centros de reparación hidráulica, visite por favor www.toolwarrantyrepair.com .

// RESPONSABILIDAD DEL PROPIETARIO/USUARIO

El personal involucrado en el uso y operación del equipo debe ser cuidadoso, competente, capacitado o calificado en la operación segura del equipo y su uso adecuado al momento de dar mantenimiento a los vehículos motores y sus componentes. La información de advertencia debe ser enfatizada y comprendida. Si el operador no domina el idioma inglés, las instrucciones y advertencia del fabricante le deben ser leídas y discutidas con el operador en su idioma nativo por parte del comprador/propietario, asegurándose que el operador comprenda su contenido. El propietario y/o usuario debe estudiar y mantener las instrucciones del fabricante para su referencia futura. El propietario y/o usuario será responsable por mantener legibles e intactos las etiquetas de advertencia y los manuales de instrucción. Las etiquetas y literatura de repuesto están disponibles con el fabricante.

// GARANTIE

Para mayores informes sobre la garantía, comuníquese por favor con su tienda local de partes automotrices NAPA.

Si se experimenta cualquier problema con el producto, comuníquese por favor al 1-844-902-6900.

// GUÍA DE MANTENIMIENTO DEL GATO HIDRÁULICO

IMPORTANTE: Los gatos de servicio están diseñados para propósitos de levantamiento solamente; siempre sostenga la carga elevada con la base de gato.

MANTENIMIENTO REGULAR

• Mensualmente o según sea necesario (dependiendo del uso)

01. Usando una pistola engrasadora, agrega grasa a la graseira en el eje de pivote del brazo de levantamiento. (Use una grasa multi-uso tipo NLGI solamente.)
02. Lubrique todas las vinculaciones y puntos de pivote. (Use grasa blanca de litio para atomización solamente.)
03. Quite el mango; lubrique el recipiente del mango y la punta del mango. (Use grasa blanca de litio para atomización solamente.)
04. Lubrique ambas rodajas posteriores, cojinetes, y ambas ruedas delanteras. (Use grasa blanca de litio para atomización solamente.)
05. Apriete toda la erretería accesible.

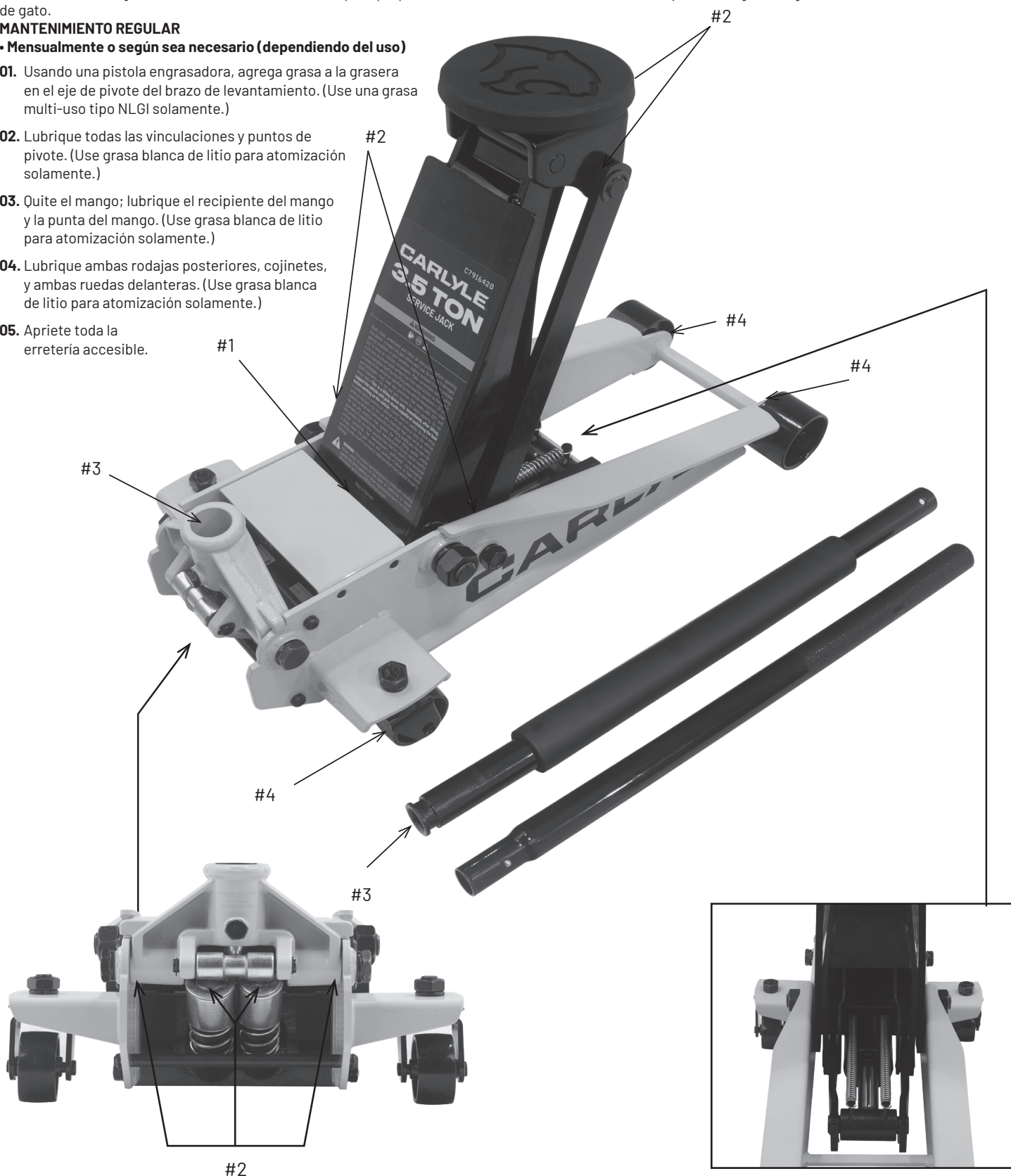

CARLYLE®

GATO DE SERVICIO DE 3.5 TONELADAS

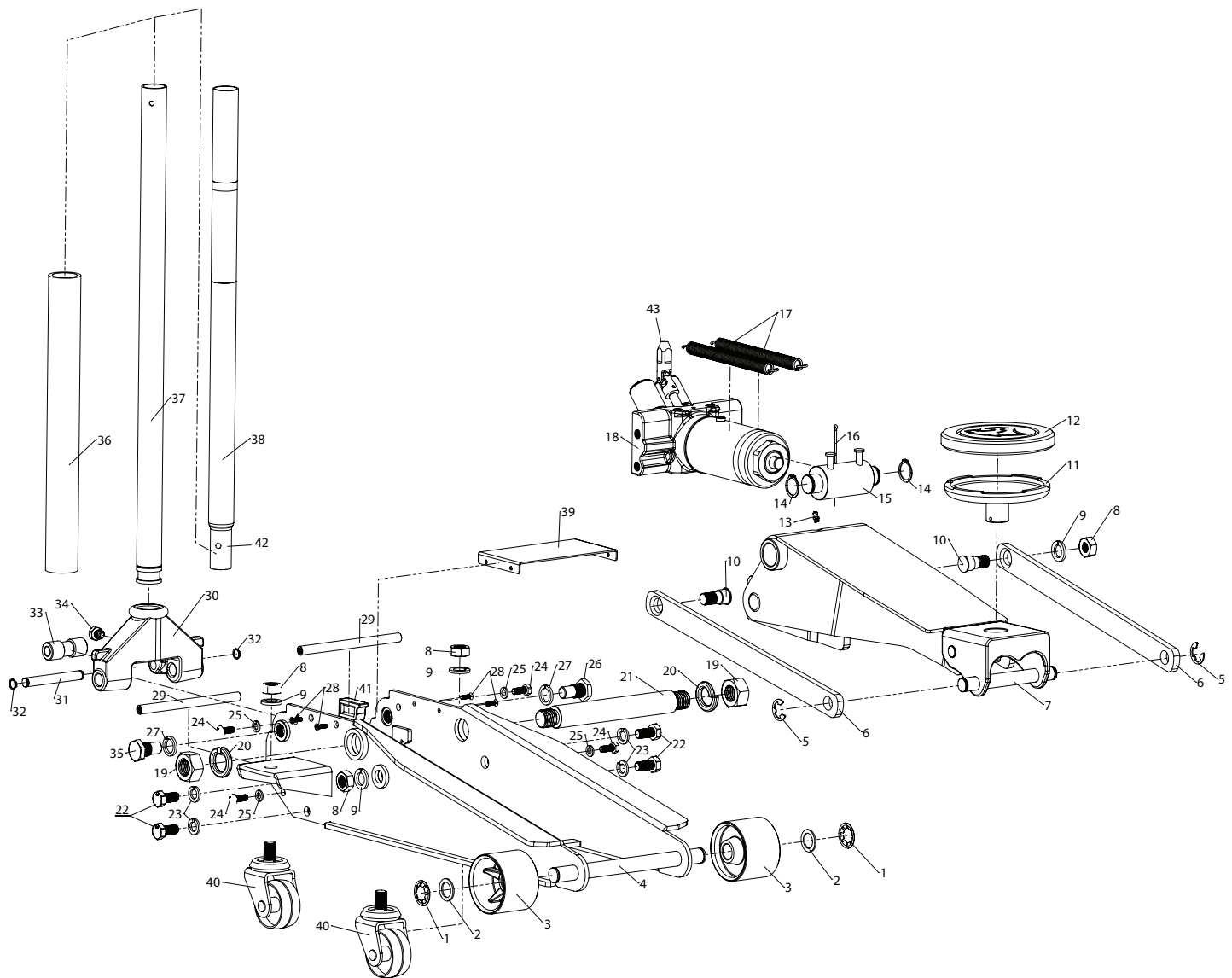

NÚM DE REF.	NÚM. DE PARTE	DESCRIPCIÓN	CANT.
1	RS642001	Anillo de retención (Cada uno)	2
2	RS642002	Arandela (Cada una)	2
3	RS642003	Rueda delantera (Cada una)	2
4		Conjunto de chasis	1
5		Anillo de retención	2
6		Brazo guía	2
7		Conjunto de brazo de elevación	1
8	RS642008	Tuerca hexagonal (Incluidas 9)(Cada una)	4
9		Arandela de seguridad	4
10		Perno de brazo guía	2
11	RS642011	Asiento	1
12	RS642012	Almohadilla de asiento	1
13		Grasera	1
14		Anillo de retención	2
15	RS642015	Conjunto de muñón (Incluidos 14 y 16)	1
16		Pasador de chaveta	1
17	RS642017	Resorte de retracción (Cada uno)	2
18	RS642018	Unidad de potencia	1
19		Tuerca hexagonal	2
20		Arandela de seguridad	2
21		Pasador pivote	1
22		Placa cubierta	1
23		Anillo de retención	2
24		Pasador	1
22		Perno hexagonal	4
23		Arandela de seguridad	4
24		Cabezal esférico grande	4

NÚM DE REF.	NÚM. DE PARTE	DESCRIPCIÓN	CANT.
25		Arandela de seguridad	4
26	RS642026BK	Perno de abrazadera izquierda (Incluidos 27)	1
27		Arandela de seguridad	2
28		Tornillo	4
29		Varilla de tope	2
30	RS642030G	Abrazadera de manilla	1
31		Pasador del rodamiento de la abrazadera	1
32		Anillo de retención	2
33		Rodamiento de la abrazadera de manilla	1
34	RS642034	Tornillo de la abrazadera de manilla	1
35	RS642035BK	Perno de abrazadera derecha (Incluidos. 27)	1
36	RS642036	Tope de manilla	1
37	RS642037	Manilla inferior	1
38	RS642038	Manilla superior	1
39		Placa cubierta	1
40	RS642040G	Rodaja giratoria posterior (Cada una)	2
41		Bloque de plástico de la abrazadera	1
42	RS642042	Botón de manilla	1
43	RS642043	Conjunto de válvula de liberación	1
n/s	RSC7916420PLK	Etiqueta de advertencia del producto	1



CARLYLE®

BUILT DIFFERENT

844.902.6900

CARLYLETOOLS.COM

Distributed by: // Distribuido por: // Distribué par:
Genuine Parts Company, Atlanta, GA 30339, USA
Made in Vietnam • Fait en Vietnam • Hecho en Vietnam